

# TX-W32D3DP Operating Instruction

---



# Panasonic



## TX-W32D3DP



**100Hz**  
SUPER DIGITAL SCAN

King of Pictures  
**GAOO**

**Quintrix**  
WIDE

**Super**  
**3DBASS**

**WIDE**  
**DIGITAL**  
P-L-U-S



**TOP**  
**TEXT**

Lesen Sie bitte diese Bedienungsanleitung aufmerksam durch.

Dolby, Pro Logic und das  sind eingetragene Warenzeichen der Dolby Laboratories.  
In Lizenz von Dolby Laboratories Licensing Corporation hergestellt.

Sehr geehrter Panasonic-Kunde,  
Wir begrüßen Sie als neues Mitglied unserer Panasonic-Kundenfamilie und hoffen, daß Ihr neuer Farbfernseher Ihnen viele Jahre Freude bereiten wird. Vor der ersten Benutzung sollten Sie sich zumindest das Bedienungsschema ansehen und anschließend diese ganze Anleitung sorgfältig durchlesen, um sich über alle Funktionen genau zu informieren.



Umweltfreundlich durch nur 1 Watt Standby-Stromverbrauch.

## INHALT

Warnungen und Vorsichtsmaßnahmen	2	Surround-Menü	22
Bedienungsschema	3	Dolby Pro Logic betrieb	23
Batterien für die fernbedienung	3	Simulierter raumton	24
Schnellstart	4	Pegel einstellen	24
Hauptbedientasten	6	Videorecorder-Bedienung (Fernbedienung)	25
Bedienung mit Hilfe der Bildschirm- Menüs (OSD)	7	Videotext-Bedienung	26
Aspekteinstellungen	8	Anwahl der Audio/Video Anschlüsse	28
STILL Funktion	9	Audio/Video-Anschlüsse (AV)	29
Hauptmenü	10	Über die AV3 RCA-Audio/Video- und Kopfhörer-Anschlüsse vorne am Gerät	29
Toneinstellung	11	Informationen zu SCART und S-Video-Anschlüssen	29
Installation	12	Über die 21-poligen AV1/AV2(S)/AV4- Anschlüsse (SCART) und die RCA Audio- Ausgangsanschlüsse hinten am Gerät	30
TV-Speicher	13	AUDIO-AUSGÄNGE : Anschluss eines oder mehrerer externer Verstärker	31
TV-Speicher-ändern	14	Störungssuche	32
Automatischer Sendersuchlauf -ATP	19	Zur Information	33
Manueller Suchlauf (am Gerät)	20	Technische Daten	33
Menü-(OSD) Sprache	21		

## WARNUNGEN UND VORSICHTSMASSNAHMEN

- Dieser Fernseher arbeitet mit Wechselstrom von 220 – 240V, 50Hz.
- Ihr Fernsehgerät darf nie im Regen oder in übermäßig feuchten Räumen betrieben werden. Andernfalls könnten Schäden auftreten, die elektrische Schäden oder einen Brand verursachen.
- **ACHTUNG: HOCHSPANNUNG!!!**  
Nehmen Sie niemals die Geräterückwand ab, da dadurch stromführende Teile freigelegt werden. Das Gerät enthält keine vom Benutzer zu wartenden Teile.
- Das Gerät sollte keiner direkten Sonneneinstrahlung und anderen Hitzequellen ausgesetzt werden.
- Wenn das Gerät längere Zeit nicht benutzt wird, sollte der Netzstecker aus der Steckdose gezogen werden.
- **PFLEGE VON GEHÄUSE UND BILDSCHIRM**  
Ziehen Sie den Netzstecker aus der Steckdose. Gehäuse und Bildschirm können Sie mit einem sauberen, weichen Tuch abwischen, das mit einem milden Reinigungsmittel und Wasser angefeuchtet wird. Verwenden Sie keine Produkte, die Benzol oder Petroleum enthalten. Fernsehgeräte können statische Elektrizität erzeugen. Seien Sie deshalb beim Berühren des Bildschirms vorsichtig.
- Die ausreichende Luftzufuhr ist mit ca. 5cm Rundumabstand gewährleistet. Einem Versagen von Bauteilen kann somit vorgebeugt werden.

Haben Sie alle Zubehörteile und sonstige hier abgebildeten Teile?



Bedienungsanleitung  
TQB8E2379A



Gerätegarantie

Fernbedienung  
EUR 51926

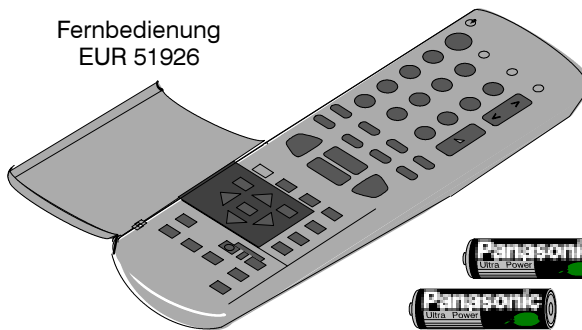

Batterien für die Fernbedienung  
(2 x R6 (UM3))

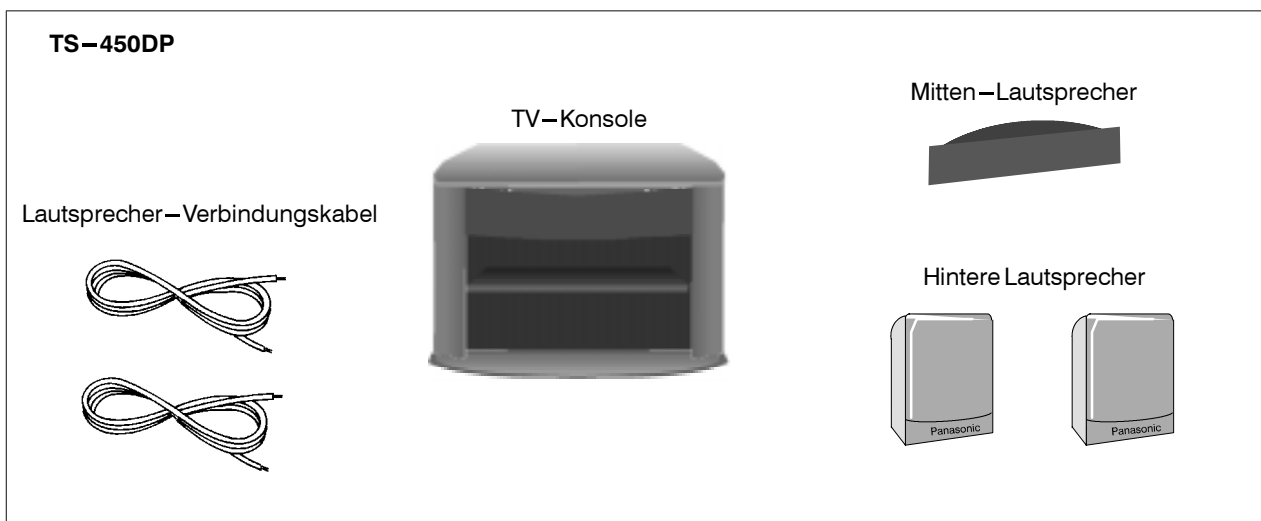

TS-450DP

TV-Konsole

Mitten-Lautsprecher

Lautsprecher-Verbindungskabel

Hintere Lautsprecher

## BATTERIEN FÜR DIE FERNBEDIENUNG

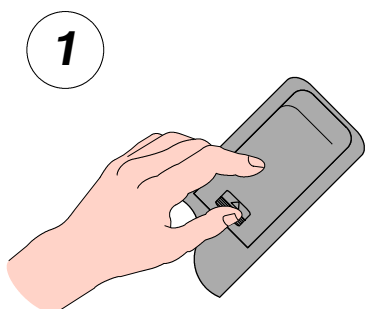

1 Den Batteriefachdeckel der Fernbedienung abnehmen.

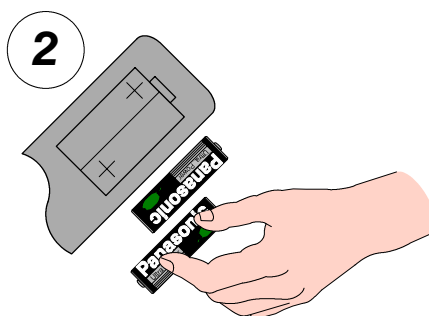

2 Batterien korrekt einsetzen, dabei auf die Pole (+) und (-) achten.

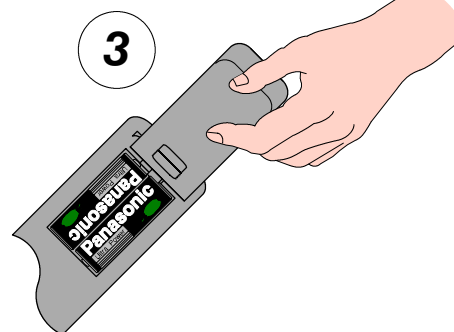

3 Deckel wieder einsetzen.

### Vorsichtsmaßnahmen

- Achten Sie darauf, daß die Pole der Batterien korrekt ausgerichtet sind.
- Verwenden Sie nie eine alte und eine neue Batterie.
- Verwenden Sie nie zwei verschiedene Batterietypen, z.B. Alkali und Mangan. Verwenden Sie keine aufladbaren Batterien (Ni-Cad).

**1** Antenne einstecken und Zubehör anschließen – siehe Seite 29, 30 und 31.

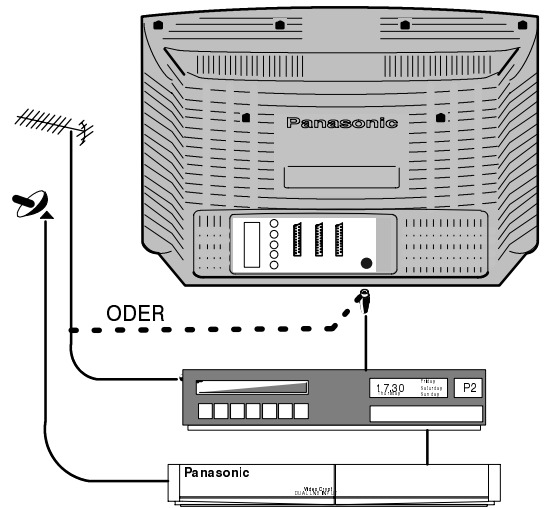

**2** Vor dem Anschließen der Lautsprecher muß der Fernseher ausgeschaltet werden.

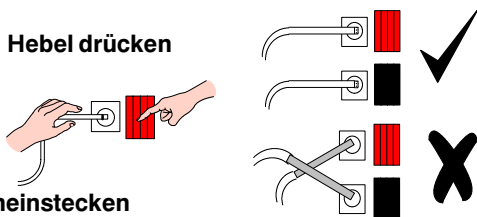

Draht hineinstecken

Die blanken Lautsprecherdrähte dürfen sich nicht gegenseitig berühren

Hintere Lautsprecher

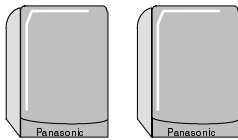

Die rückwärtigen Lautsprecher können auf zwei Arten A oder B angeschlossen werden :

**A** Wenn beide Lautsprecher auf die gleiche Weise angeschlossen sind, dann wird der Klang so getreu wie das originale Klangsignal sein.

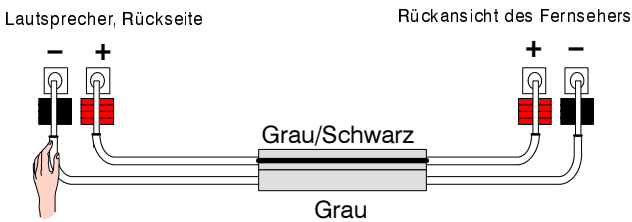

**B** Wenn die Verkabelung zu einem Lautsprecher gekreuzt wird so ergibt das atmosphärische Effekte.

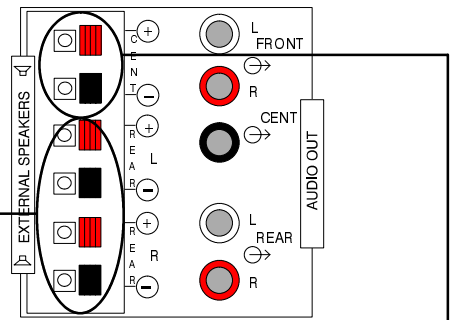
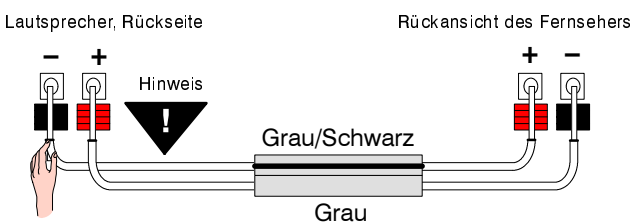
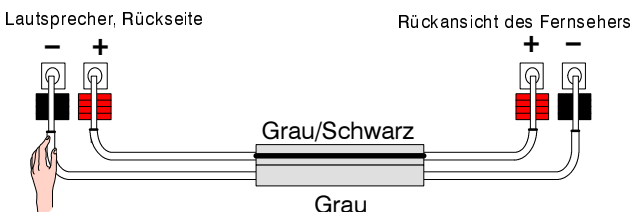

Mitten Lautsprecher



Der Mitten Lautsprecher wird mit grauen oder schwarzen Kabeln geliefert, die auf folgende Weise an den Fernseher angeschlossen werden sollten:

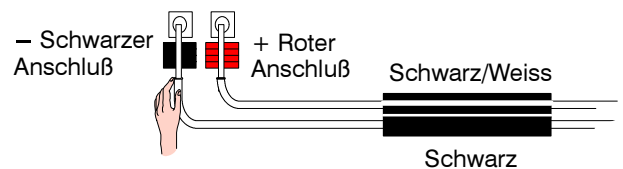
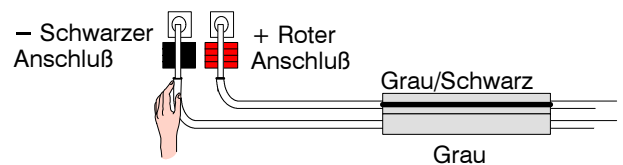

**3** Die Lautsprecher positionieren

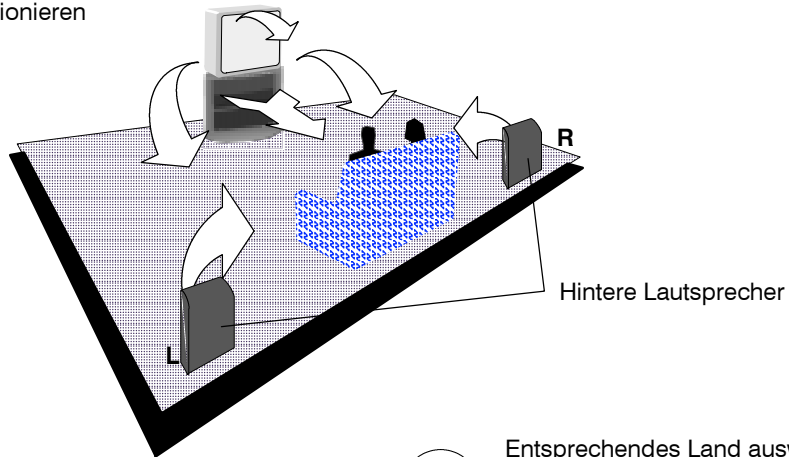

**4** Fernseher am Stromnetz anschließen und einschalten.

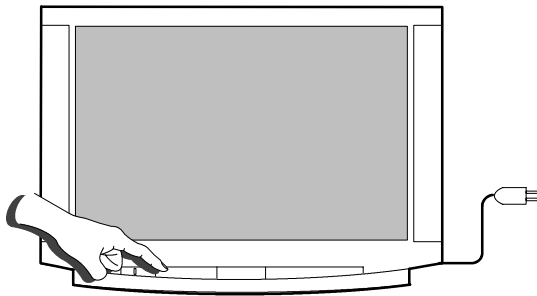

**6** Nun beginnt die automatische TV-Speicherung. Die Sender werden positioniert und gespeichert. Der Vorgang dauert ca. 3 Min.

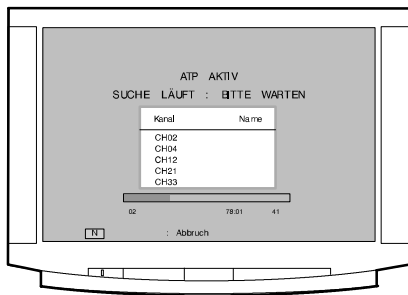

**5** Entsprechendes Land auswählen.  
Bei der Auswahl von Deutschland, Österreich oder Schweiz ist TOP-Text-Empfang eingeschaltet.  
Sprache gesondert für die Schweiz und Belgien wählen

Danach die "STR"-Taste drücken.

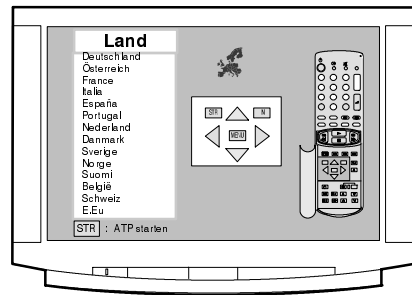

**7**



**FERTIG ....**

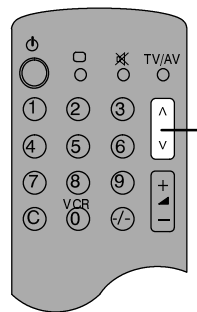

Kanal umschalten

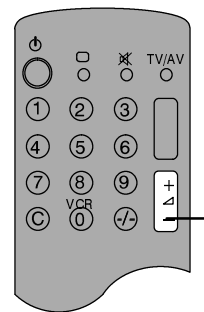

Lautstärke einstellen

# HAUPTBEDIENTASTEN

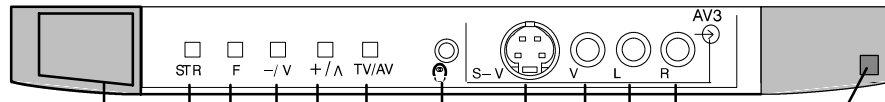

**Hauptschalter Ein/Aus**  
**STR (Normalisierspeicher)** zum Speichern der Abstimmung und sonstigen Funktionseinstellungen

**F (Funktionswähltaste)**  
 Drücken, um Schritt für Schritt die Bildschirmfunktionen auszuwählen – Lautstärke, Kontrast, Helligkeit, Farbe, Bildschärfe, Bass, Höhen, Balance, Suchlauf und Bildlage ändern.

**Rotes Kontrolllicht (Bereitschaftszustand)**  
 Zum Einschalten des Fernsehgerätes den Bereitschaftsschalter bzw. die Tasten -/+ oder 0–9 benutzen.

**RCA Audio/Video-Buchsen (Seite 29)**

**S-VHS-Buchse (Seite 29)**

**Kopfhörer-Buchse (Seite 29)**

**TV/AV-Schalter (Seite 28)**

Ein schiefes Bild am Bildschirm kann durch Ihren geographischen Standort bedingt sein. Mit Zugriff aufs Menü Bildlage können Sie das Bild entsprechend korrigieren.



Wechseln der Programmposition vorwärts oder rückwärts um einen Schritt. Wurde vorher die Funktionstaste (2) gedrückt, kann die jeweils angezeigte Funktion durch Drücken dieser Tasten angehoben oder abgesenkt werden.

Mit der Taste Status werden Sender, Kanalnummer, Tonwiedergabesystem, Nicam-Funktion, Farbwiedergabesystem, Aspektinstellung, Zeit und Bildschirmtext-Senderbezeichnung angezeigt.

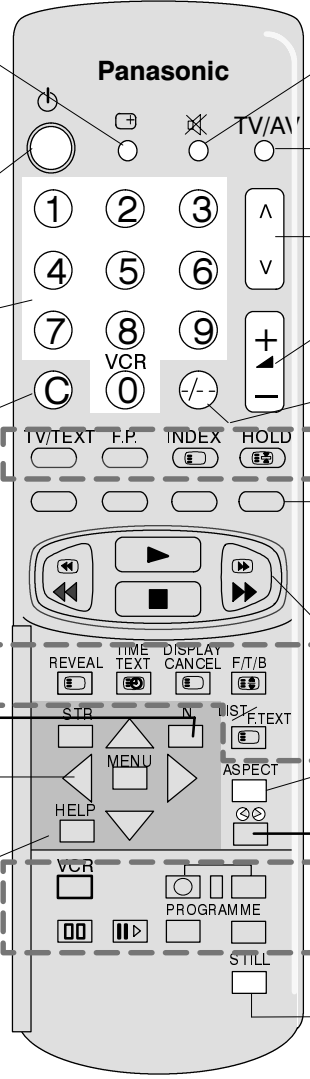

**Bereitschaftsschalter EIN/AUS** zum Ein-/Ausschalten des Fernsehers auf Bereitschaft

**Kanalumschalttasten und Videotextseitentasten** – siehe S. 26

**Direktkanal-** Drücken und Kanal über die obigen Zahlentasten eingeben

**Videotextfunktionstasten** – siehe S. 26

**Wiederherstellung der zuvor mit der Speichertaste (STR) gewählten Einstellungen.**

**Bildschirmmenütasten (Seite 7)**

**Hilfetaste** – zur Vorführung der Bildschirmmenüs

**Stummschaltung ein/aus**

**Umschaltung von TV- auf AV-Betrieb** – siehe (Seite 28)

**Blättertaste für die TV-Speicherpositionen** vorwärts / rückwärts

**Lautstärke lauter/leiser**

**Programmposition zur Auswahl von zweistelligen Programmnummern** mit den Zahlentasten

**Farbige Tasten für Videotextfunktionen (Seite 26) und Aspektzusatzfunktionen (Seite 8+9).**

**Programmänderungsfunktionen (Seite 14) und AV-Eingangswahl (Seite 28)**  
 Die Farbtasten für die Programmtabelle drücken (wenn im Status-Modus).

**Videorecorderbedienung (Seite 25)**

**Aspekt-Taste (Seite 8)**

**Raumton ein/aus (Seiten 23 + 24)**  
 Umschaltung zwischen 2-Kanal-Stereo und dem zuletzt eingeschalteten Raumtonmodus. Auch Ein/Aus-Schaltung für Lautstärke-Testsignal im Lautsprecher-Einstellmenü.

**Videorecorderbedienung (Seite 25)**

**Standbildfunktion (Seite 9)**

# BEDIENUNG ÜBER BILDSCHIRM – MENÜS (OSD)

Dieser Fernseher ist mit einem hilfreichen Bildschirm – Menüsystem für Einstellungen und Zusatzfunktionen ausgestattet.

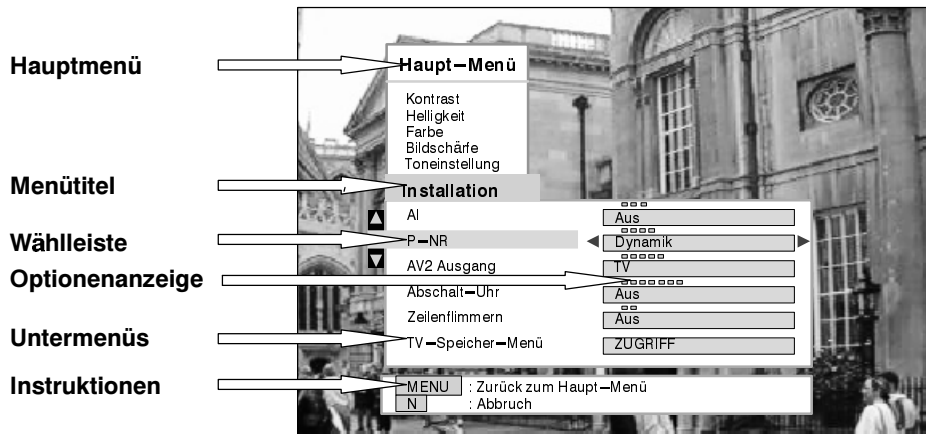

Mit Hilfe folgender Fernbedientasten erhalten Sie Zugriff auf Einstellmenüs am Bildschirm.

Mit manchen Wähltasten, z.B. **Kontrast**, **Helligkeit**, **Farbe** und **Bildschärfe** kann die Intensität eingestellt werden. Funktionstasten erlauben z.B. eine Auswahl.

Manche Wahlfelder, z.B. das **TV-Speicher-Menü**, führen zum nächsten Menü.

Mit der **MENU**-Taste wird das Hauptmenü geöffnet. Sie führt auch zurück zum Hauptmenü bzw. zum vorhergehenden Menü.

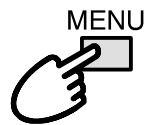

Mit den **▲▼** Tasten wird der Cursor zum Wählen am Menü auf- oder abwärts geschoben.

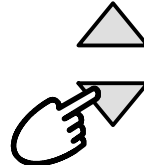

Mit den **◀▶** Tasten wird entweder die Stärke eingestellt oder eine Option ausgewählt.

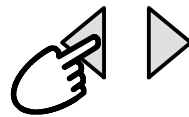

Mit der **'STR'** Taste wird nach dem Einstellen bzw. Auswählen gespeichert.

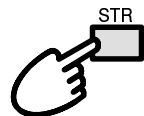

Mit der **'N'** Taste verlassen Sie das Menüsystem und schalten zurück aufs normale Fernsehbild.

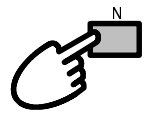

Mit der **Hilfe-Taste** beginnt die Vorführung der verfügbaren Menüs.

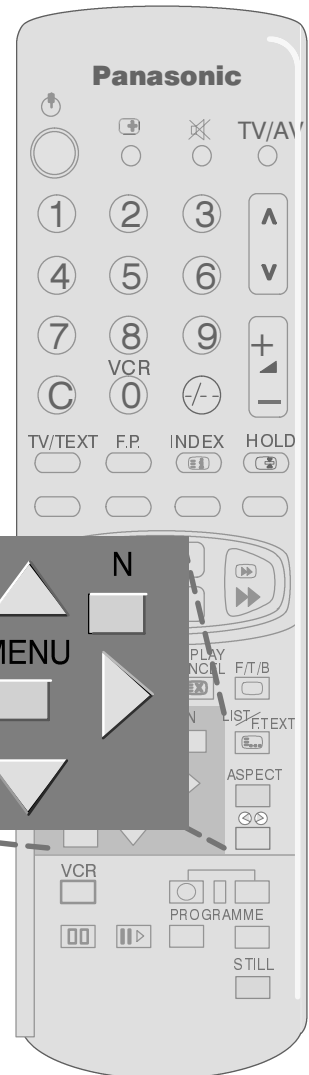

**Hinweis:**  
OSD=On Screen Display=Bildschirmanzeige



Mit der Aspektfunktion ist es Ihnen möglich, alle Kinoformate individuell zu zoomen. Eine PALPLUS- oder Breitbildsendung wird automatisch erkannt und vom Fernseher im 16:9 Format dargestellt.

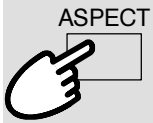

WIDE /  
PANASONIC  
AUTO

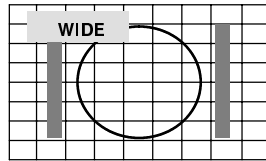

PALPLUS Sendungen werden mit WSS (Wide screen signal) ausgestrahlt und der Fernseher schaltet automatisch auf das 16:9 Format um. Statusanzeige "WIDE".

Diese automatische Umschaltung hängt ab von der Signalqualität, um das WSS Signal zu erkennen.

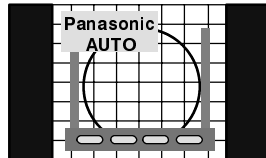

4:3 Sendesignal

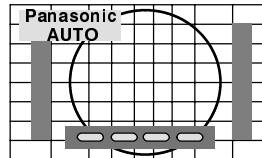

Automatische 16:9 Darstellung mit einem 4:3 Format. Aspekt ist gewählt

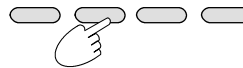
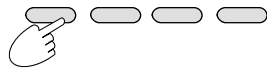

Wenn bei Aspektbetrieb (Panasonic AUTO) auf 4:3 Darstellung umgeschaltet werden soll, bitte ASPEKT drücken und 4:3 wählen.

4:3

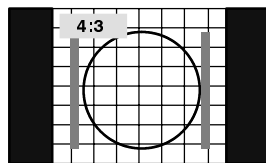

4:3 Darstellung

Wenn ein 4:3 Sendesignal vorliegt, können Sie auf eine 4:3 Darstellung manuell umschalten.

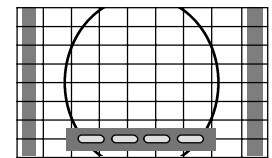
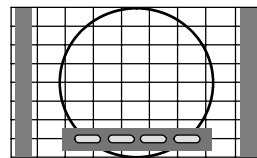
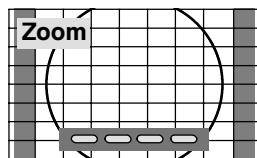

Die rote Taste verkleinert das Bild vertikal.

Die grüne Taste erlaubt das Bild vertikal zu vergrößern.

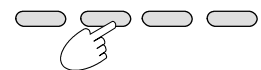
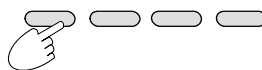

Im Zoombetrieb (wenn Sie die ASPEKT-Taste mehrere Male drücken) läßt sich die Bildhöhe vertikal variabel einstellen.

Zoom

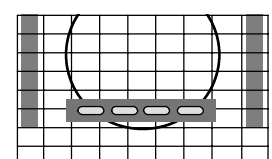
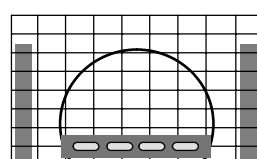
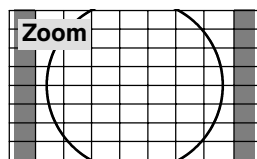

Mit der gelben Taste können Sie das ganze Bild nach unten schieben.

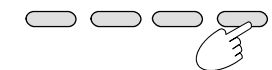
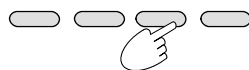

Das Bild läßt sich individuell in der Bildlage nach oben oder unten verschieben.

## S-Zoom

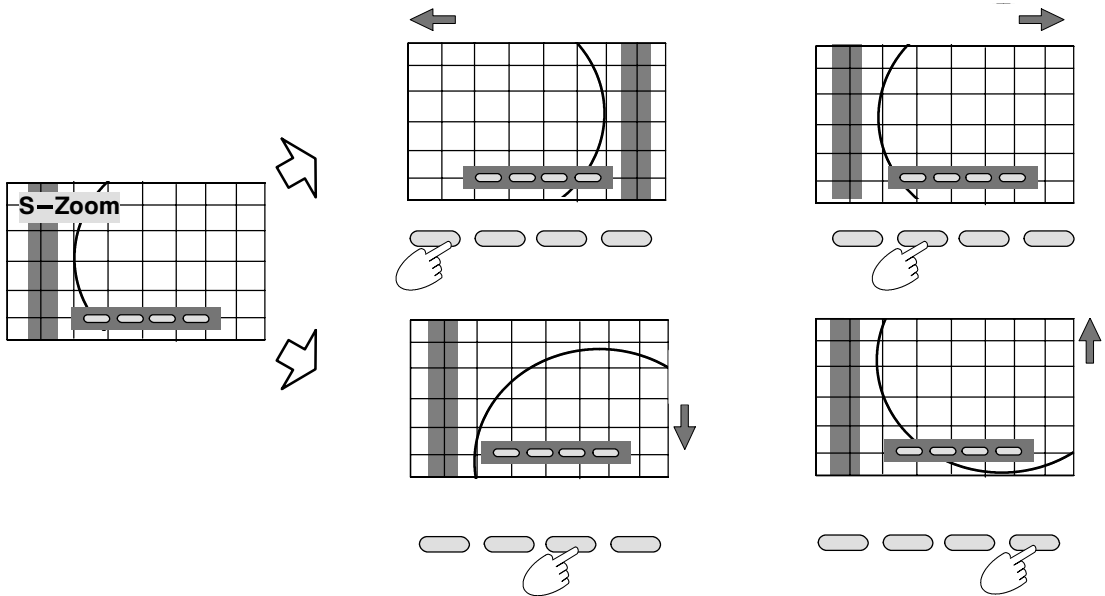

Die Super-Zoom Funktion (Wenn Sie die ASPEKT-Taste mehrere Male drücken) vergrößert das Bild ca. zweifach. Die nicht sichtbaren Bildteile lassen sich mit farbigen Tasten in das Bild rücken.

## Total

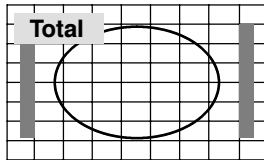

Die Total-Funktion verbreitert ein 4:3 Bild symmetrisch.

## Aspekt

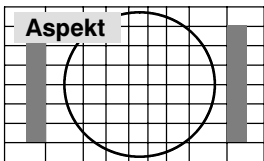

Die Aspekt Funktion verbreitert ein 4:3 Bild asymmetrisch nach links und rechts.

### HINWEIS:

- Im Panasonic AUTO Mode erfolgt die automatische Formatuschaltung nach ein paar Sekunden. Möchten Sie ein anderes Format wählen, brauchen Sie nur ASPEKT zu drücken und entsprechend zu wählen.
- Bei sehr großen Breitleinwandformaten sind z.T. schwarze Balken unumgänglich. Diese können mit V-Zoom variabel weggestellt werden.
- Bei der Videorecorder Wiedergabe kann eine automatische Formatuschaltung ausbleiben, wenn Tracking Probleme vorliegen; d.h., Rauschen in den Balken zu sehen sind.
- Ablauf der Aspektfunktion

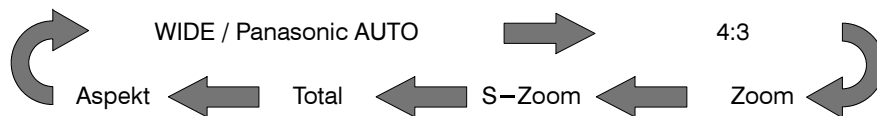

## STILL FUNKTION

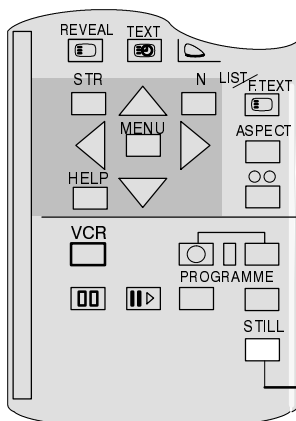

STILL Taste

### STILL

### STILL Funktion

Zur Standbilddarstellung drücken Sie diese Taste. Ein zweiter Druck führt zum laufenden Bild zurück.

# HAUPTMENÜ

Alle Menüs beginnen mit dem Hauptmenü außer AV-Wahl und der Bedienung am Gerät.  
Im Haupt-Menü sind auch die Grundeinstellungen für die Bildqualität zu finden.

Haupt-Menü öffnen

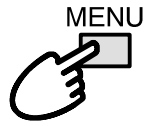

Mit dem Cursor zu Ihrer Wahl



Zugriff auf Ihre Wahl



Wert höher oder niedriger stellen.

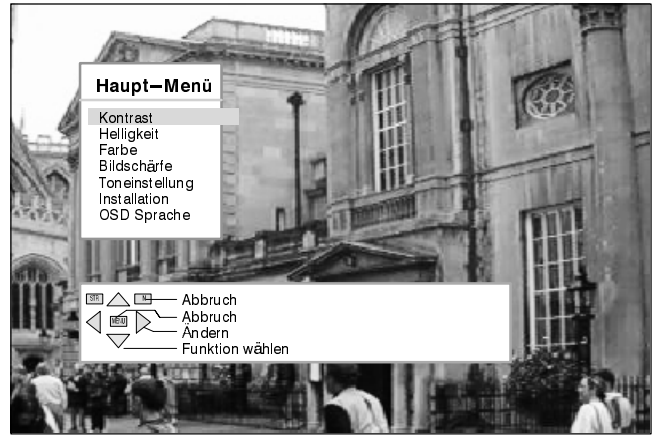
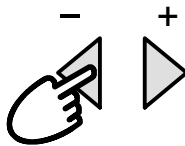

## Kontrast

Der Bildkontrast läßt sich der Raumbeleuchtung entsprechend einstellen.

## Helligkeit

Die Helligkeit ist den Sichtverhältnissen entsprechend einstellbar.

## Farbe

Die Farbintensität ist nach Belieben einstellbar.

## Bildschärfe

Das Bild kann nach Bedarf weicher oder schärfer eingestellt werden.

## Tint

NTSC-TINT erscheint nur auf dem Menü, wenn Sie eine NTSC-Signalquelle am Fernseher angeschlossen haben und erlaubt dann die Farbtoneinstellung.

## Toneinstellung

Dieses Menü erscheint nur, wenn Sie es auswählen. Dann können Sie verschiedene Funktionen einstellen oder ändern.

## Installation

Dieses Menü erscheint nur, wenn Sie es auswählen. Dann können Sie verschiedene Funktionen einstellen bzw. abstimmen.

## OSD Sprache

Über das OSD-Sprachmenü können Sie auf die gewünschte Menüsprache umschalten.

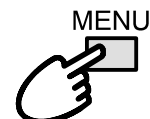
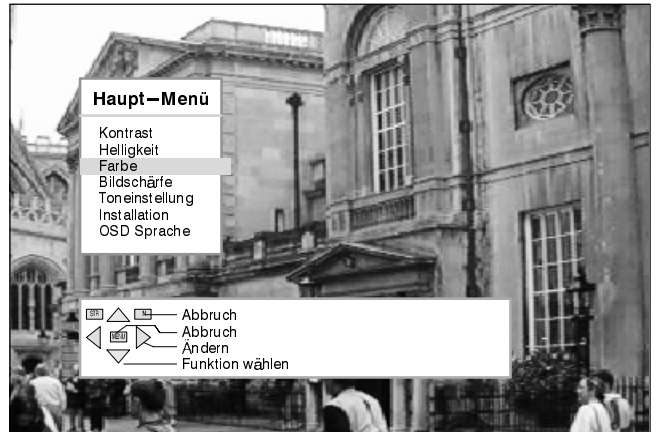

Haupt-Menü schließen

Über die Toneinstellung können sie den Klang Individuell einstellen, wie es Ihnen am besten gefällt.

Haupt-Menü öffnen

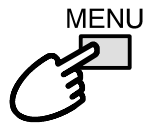

Weiter zur Toneinstellung



Zugriff



Weiter zur Einstellung Ihrer Wahl



Stärker oder schwächer einstellen oder eine Option auswählen – MPX, Funktion oder Raumklang.

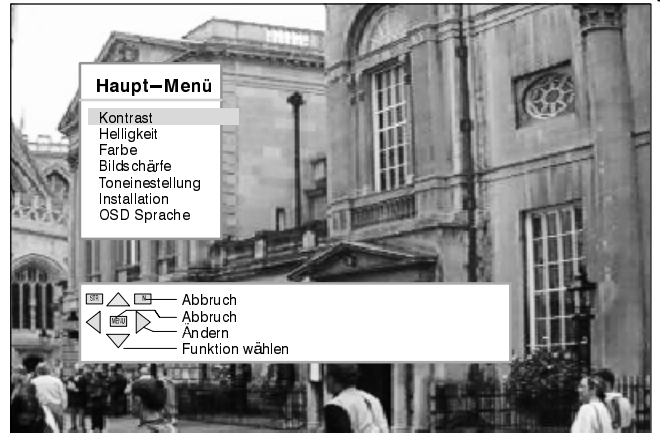
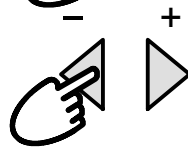

**Bass**

Die Basseinstellung betont die unteren, tieferen Frequenzen und kann stärker oder schwächer eingestellt werden.



**Höhen**

Die Höheneinstellung betont die höheren, schärferen Frequenzen und kann stärker oder schwächer eingestellt werden.



**Balance**

(Nicht bei jeder Tonwiedergabeart verfügbar)  
Balance beeinflusst das Verhältnis zwischen dem rechten und linken Lautsprecher und kann so eingestellt werden, daß der Klang aus den beiden Lautsprechern dort, wo Sie sitzen, ausgewogen ist.



Die Lautstärke im Kopfhörer läßt sich unabhängig von den Lautsprechern im Fernseher einstellen. So können nach Bedarf zwei verschiedene Lautstärken ausgewählt werden.



**MPX**

MPX ist normalerweise auf Stereowiedergabe eingestellt, um eine optimale Tonwiedergabe zu gewährleisten. Wenn der Empfang aber schlechter wird oder kein Stereoempfang möglich ist, ist es ratsam, auf Mono umzuschalten. Bei 2-Kanal Sendesignalen kann auch auf (M1) und (M2) umgeschaltet werden.



**Super 3D Bass**

Diese Funktion kann auf "Aus", "Normal" oder, um einen extra tiefen Basseffekt zu erhalten, "Super" geschaltet werden.

**Surround-Menü**

Erlaubt Zugriff auf das Dolby Pro Logic Raumton-Menü – siehe Seite 22.

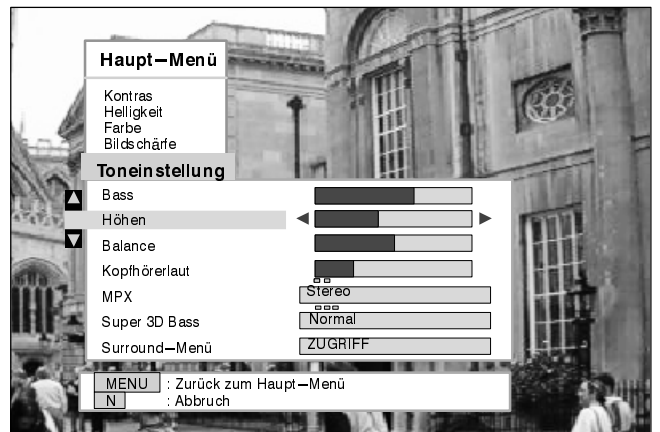

Zurück zum Haupt-Menü

**ODER**

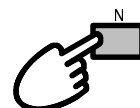

Abbruch

Über das Installation-Menü erhalten Sie Zugriff auf raffinierte neue Funktionen sowie auch auf das TV-Speicher-Menü.

Haupt-Menü öffnen

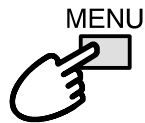

Weiter zum Installation-Menü



Zugriff



Mit dem Cursor zu Ihrer Wahl



Stärker oder schwächer einstellen oder eine Option auswählen

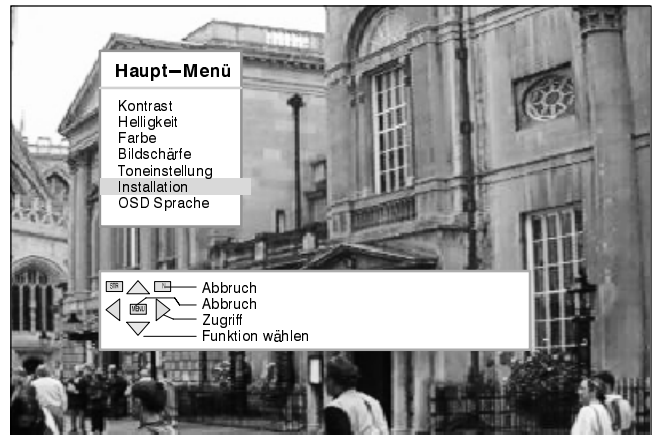
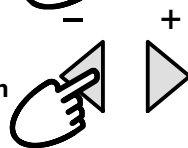

□□□  
**AI**

Bei AI wird automatisch das Empfangsbildsignal analysiert. Die Analysedaten werden verarbeitet, um den Kontrast zu verbessern, die Bildtiefe zu optimieren und die Farbtöne zu intensivieren. Ein/Aus, 2 Stufen.

□□□□  
**P-NR**

Bei P-NR werden unerwünschte Bildstörungen automatisch verringert. Ein/Aus, 3 Stufen.

□□□□□  
**AV2 Ausgang**

AV2 kann zur Aufzeichnung folgender Programmquellen als Ausgang verwendet werden:

- TV : Aktuelle Programmposition
- AV1 : An AV1 angeschlossenes Gerät
- AV3 : An AV3 angeschlossenes Gerät
- AV4 : An AV3 angeschlossenes Gerät
- MON : Auf dem Bildschirm (Monitor) angezeigtes Bild.

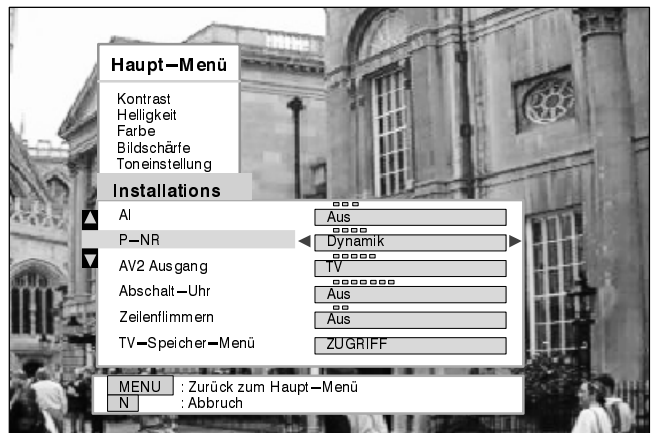

□□□□□□□  
**Abschalt-Uhr**

Mit der Abschaltuhr kann der Fernseher zu einer geplanten Zeit abgeschaltet werden (0 bis 90 Minuten lang, im Abstand von 15 Minuten).

□□  
**Zeilenflimmern**

Sie werden feststellen, daß es normalerweise am besten ist Zeilenflimmern auf EIN einzustellen, um etwaiges geringfügiges Bildzittern zu reduzieren.

**TV-Speicher Menü**

Das TV-Speicher-Menü bildet den Zugang zu manchen anderen Funktionen, auch Ändern, Farbsystem und Textsprache.

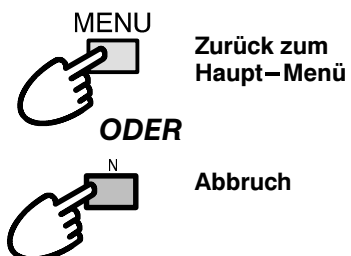

Das TV-Speicher-Menü erlaubt Zugriff auf das Suchlaufmenü und das automatische Abstimm-Menü.

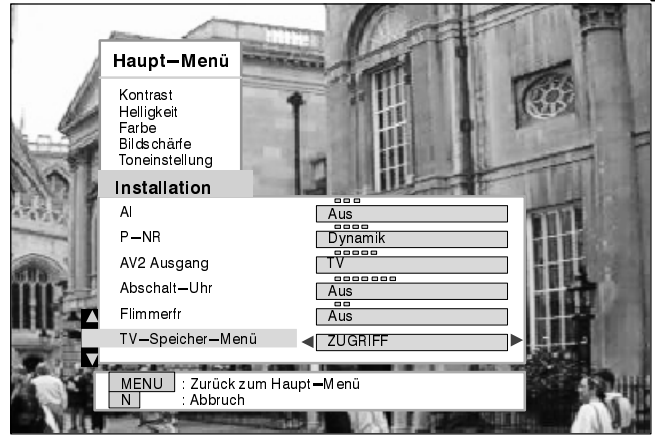
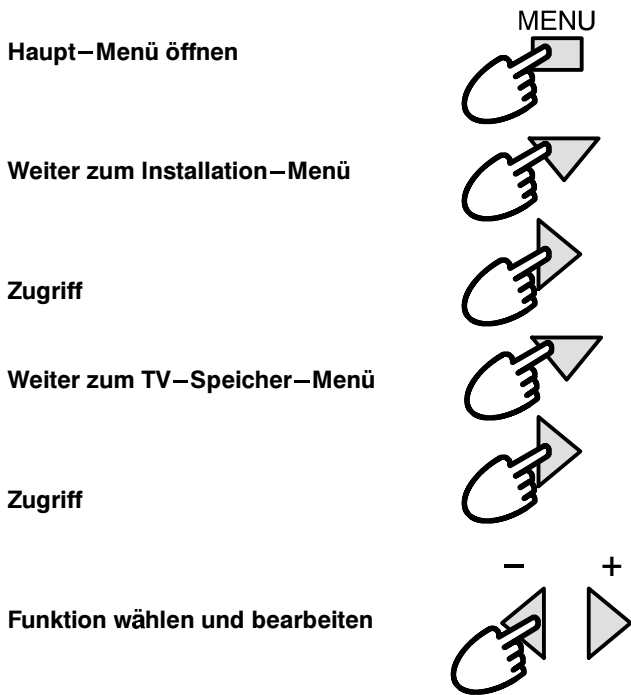

## Ändern

Bei Zugriff aufs TV-Speicher-Menü können Sender anders geordnet, zusätzlich eingegliedert, gelöscht, benannt und angesehen werden. Zugriff aufs TV-System ist dann ebenfalls vorhanden. Genaueres finden sie auf Seite 14.

## ATP

Durch das ATP-Menü kann der Fernseher automatisch neu abgestimmt werden. Genaueres finden sie auf Seite 19.

## Suchlauf

Über das Suchlauf-Menü können einzelne Programmsender manuell abgestimmt werden. Genaueres finden sie auf Seite 20.

## Feinabstimmung

Mit der Feinabstimmung können die einzelnen Sender fein abgestimmt werden.

## Farbsystem

Über das Farbsystem-Menü ist der richtige Übertragungsstandard wählbar.

## Lautstärkekorrek

Zur individuellen Einstellung der Lautstärke jedes einzelnen Programmplatzes.

## Videotext-Zeichen

Hier lassen sich auch Videotext-Zeichen anderer Länder, z.B. Ost-Europa, auswählen.

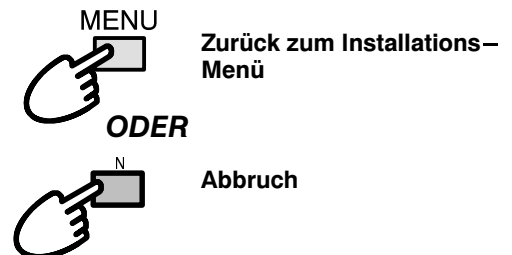
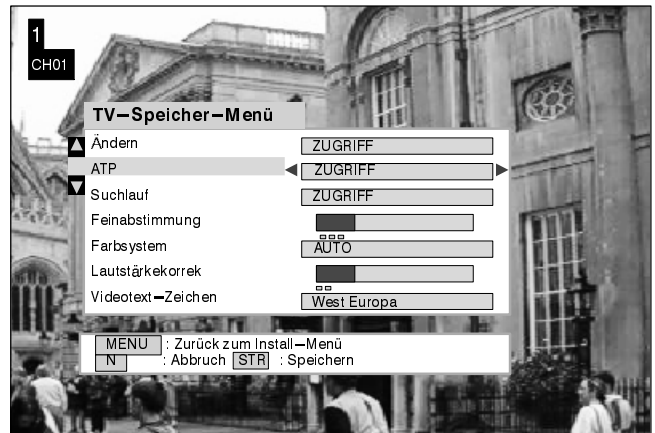

# TV-SPEICHER-ÄNDERN

Über das TV-Speicher-Menü können Sendekanäle gelöscht, neu oder zusätzlich aufgenommen, anders geordnet, benannt und gesperrt und das TV-System umgeschaltet werden.

Haupt-Menü öffnen

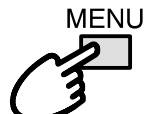

Weiter zum Installation-Menü



Zugriff



Weiter zum TV-Speicher-Menü



Zugriff

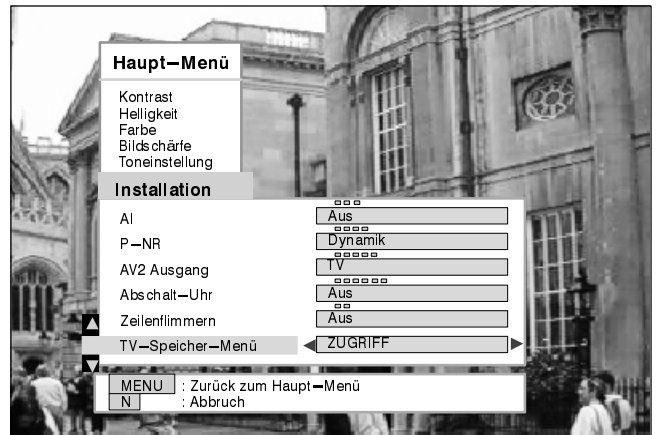

Weiter zum Menü-Ändern



Zugriff

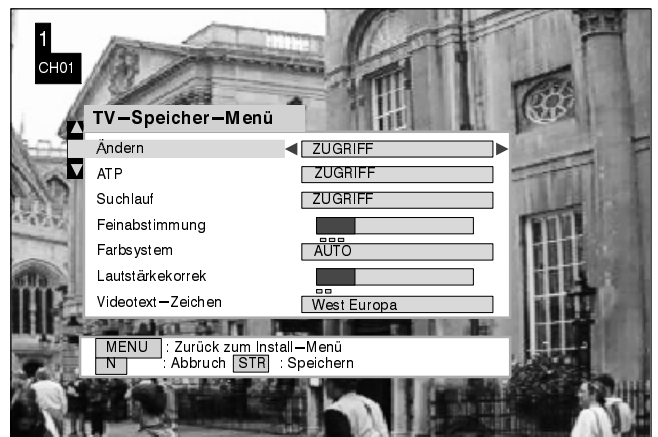

## Unerwünschte Programmposition löschen

Gewünschte Programmposition auswählen



Rote Taste auf der Fernbedienung drücken



Zum Löschen STR drücken

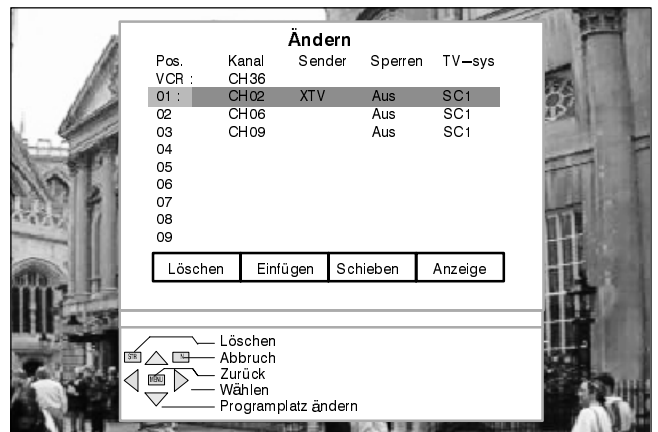

Wenn Sie mit den Änderungen fertig sind,

MENU Zurück zum TV-Speicher-Menü

ODER

N Abbruch

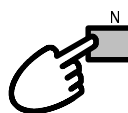

## Eine Programmposition zusätzlich aufnehmen

Programmposition auswählen



Grüne Taste drücken



Zum Speichern der zusätzlichen Position STR drücken

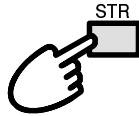

Danach kann diese TV-Position abgestimmt, benannt, gesperrt und dem TV-System Ihrer Wahl zugeordnet werden

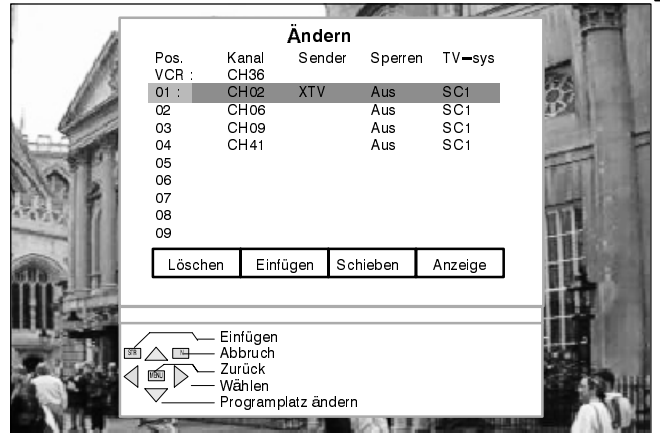

Wenn Sie mit den Abstimmen-Menü-Änderungen fertig sind,

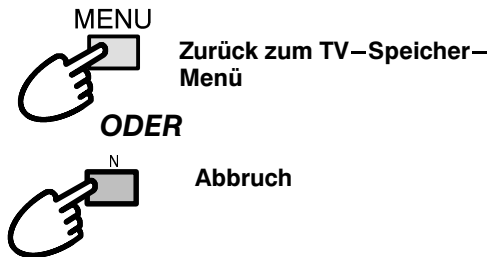

## Programm an eine andere Position schieben

Programmposition auswählen



Gelbe Taste an der Fernbedienung drücken

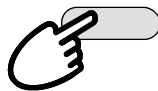

Neue Position auswählen

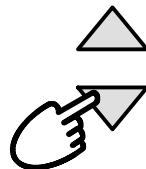

Zum Speichern der Änderung STR drücken; – oder wieder, wenn diese Position mißfällt, zurück zur alten "Position schieben".

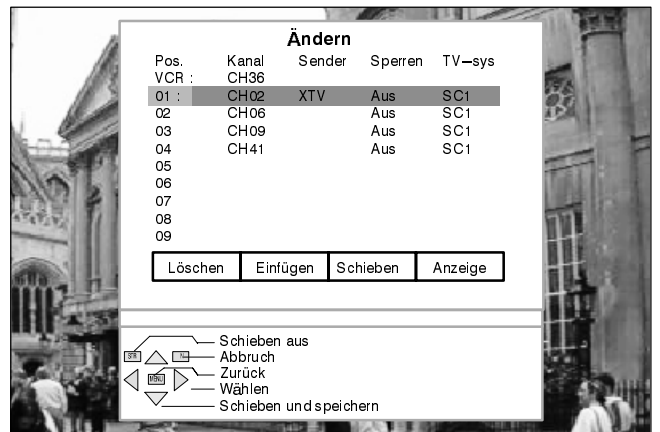

Wenn Sie mit den Abstimmen-Menü-Änderungen fertig sind,

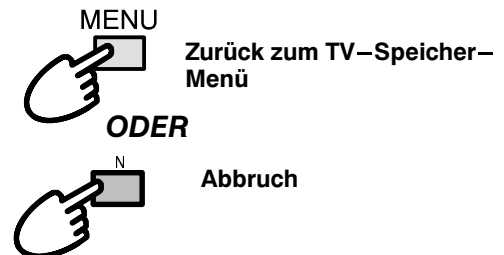



# TV-SPEICHER-ÄNDERN

## Programmposition anzeigen

Programmposition auswählen



Blaue Taste auf der Fernbedienung drücken

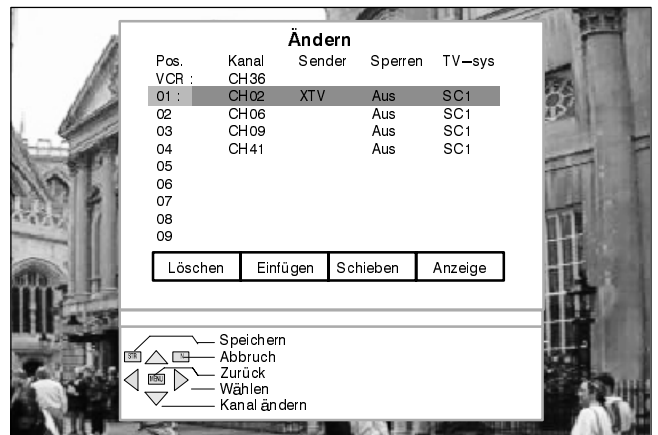
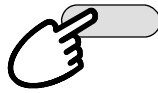

Das Programm wird für ca 10 Sek. angezeigt.



Kurz darauf wird wieder das Änderungs Menü angezeigt.

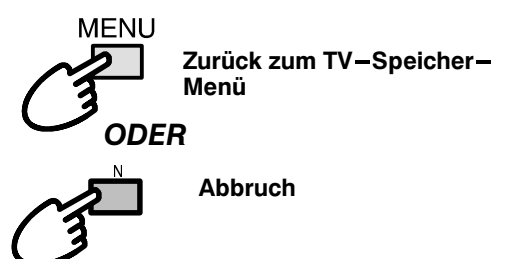
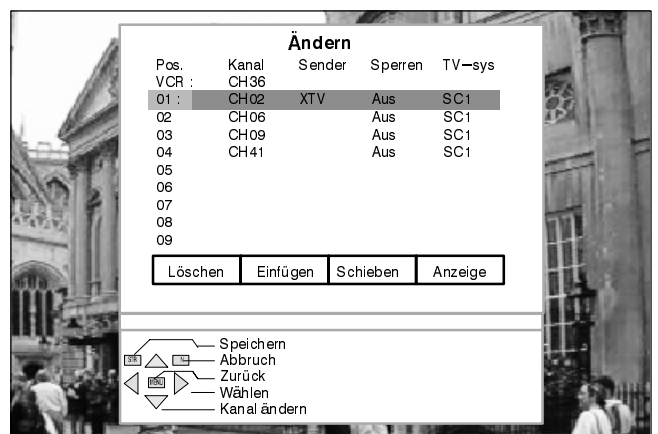

## Einen Sender abstimmen

Sender auswählen "Pos"



Weiter zur Kanaleinstellung "Kanal"

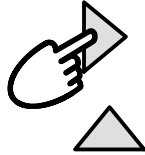

Höhere oder niedrigere Kanalnummer einstellen



STR drücken, um die Änderung zu speichern

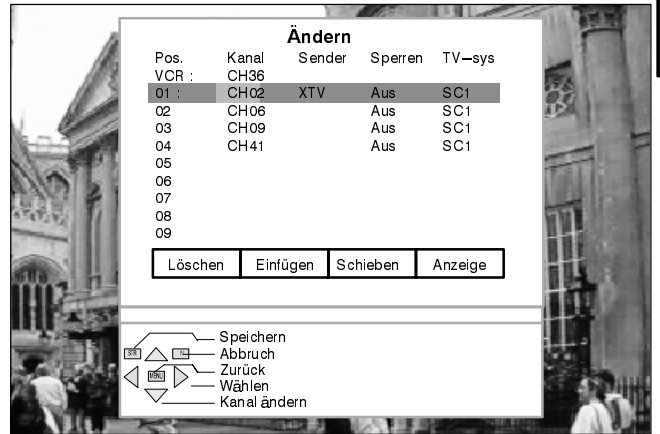
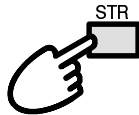

Wenn Sie mit den Abstimm-Menü-Änderungen fertig sind,

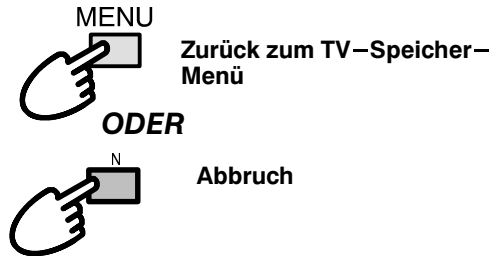

## Einen Sender neu benennen

Sender auswählen "Pos"



Weiter zur Benennung "Sender"



Neues Zeichen auswählen (maximal 5 Zeichen)



Zum nächsten Zeichen



Weiter, bis alle entsprechenden Positionen neu benannt sind

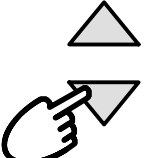

STR drücken, um die Änderung zu speichern

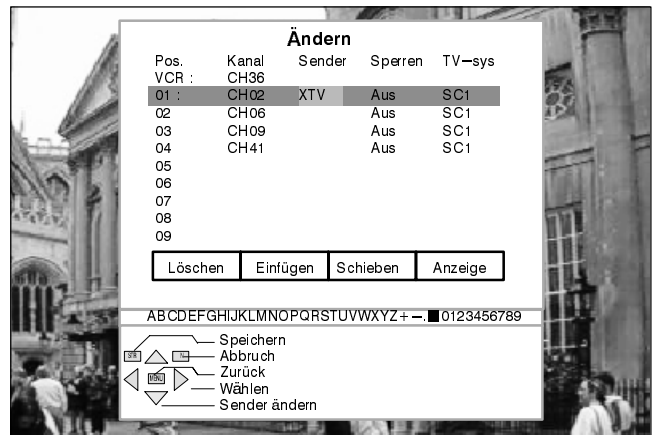
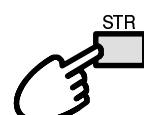

Wenn Sie mit den Abstimm-Menü-Änderungen fertig sind,

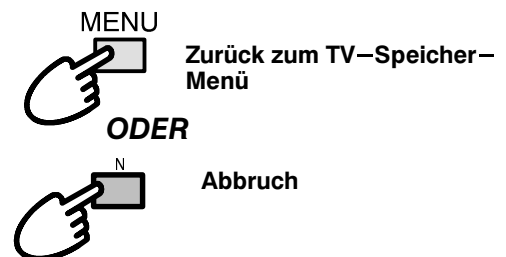

# TV-SPEICHER-ÄNDERN

## Ein Programm sperren, um Zugriff zu verhindern

Programmposition auswählen



Weiter bis "Sperren"

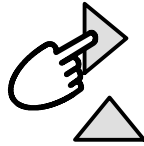

Sperren "Aus" oder "Ein"



STR drücken, um die Änderung zu speichern

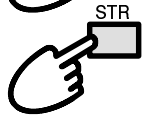

Hinweis:

Die direkte Kanaleingabe ist nicht mit der Fernbedienung möglich, wenn irgendeine (unabhängig welche) TV-Position gesperrt wurde. Diese Sperrfunktion muß hierfür unbedingt vorher wieder aufgehoben werden.

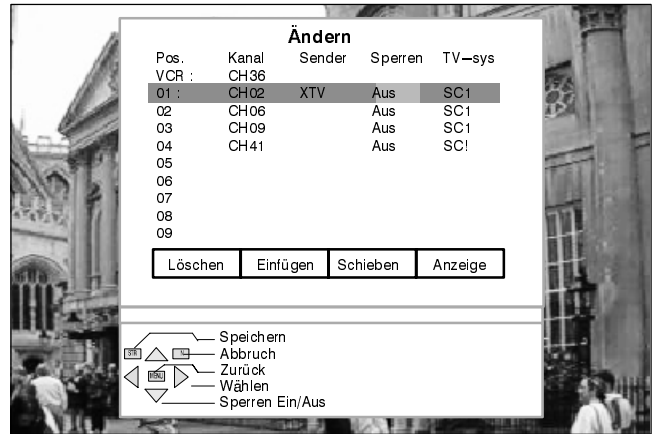

Wenn Sie mit den Abstimm-Menü-Änderungen fertig sind,

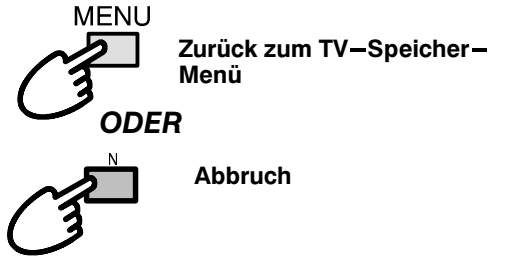

## Das TV-System im Hinblick auf einen Sender ändern

Sender auswählen



Weiter zum "TV-System"



Tonabstand wählen\*



STR drücken, um die Änderung zu speichern

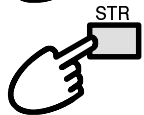

\*SC1=PAL B,G, H / SECAM B,G  
 SC2=PAL I  
 SC3=PAL D,K/SECAM D,K  
 F=SECAM L/L'

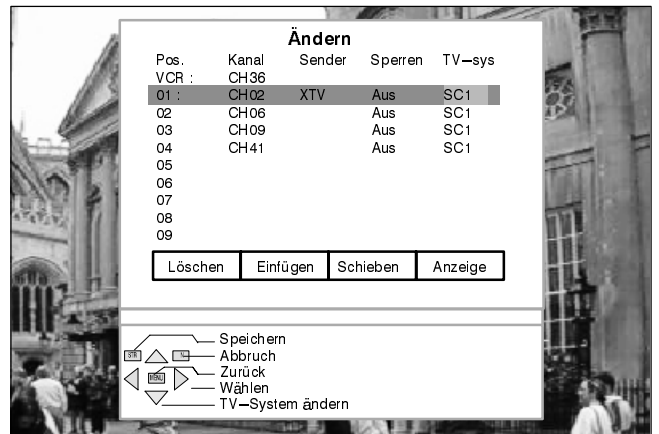

Wenn Sie mit den Abstimm-Menü-Änderungen fertig sind,

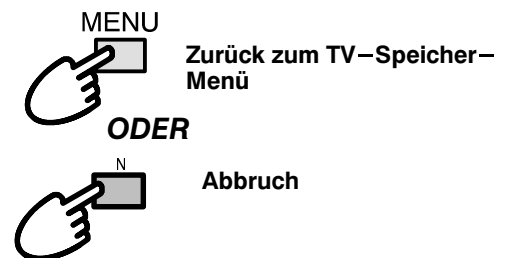

# AUTOMATISCHER SENDERSUCHLAUF (ATP)

Das Menü "ATP" ermöglicht eine automatische Neuabstimmung des Fernsehers auf die örtlichen Sender – sehr praktisch, wenn Sie in einen anderen Landesteil umziehen.

Haupt-Menü öffnen

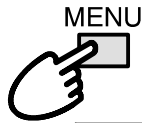

Weiter zum TV-Installation-Menü



Zugriff



Weiter zum TV-Speicher-Menü



Zugriff



Weiter zum ATP-Menü



Zugriff



Drücken, um ATP das Land zu wählen



Drücken, um ATP zu starten und warten, bis der Vorgang beendet ist



Die örtlichen Sender werden automatisch gesucht und sortiert.



Zurück mit Druck auf Menütaste

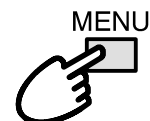

Abbruch durch "N"

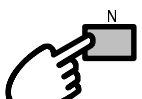

Danach erscheint die Position 1 auf dem Bildschirm

**Hinweis:**  
ATP = Auto Tuner Presetting  
Automatischer Sendersuchlauf mit Sortierung und Sendernamenabkürzung

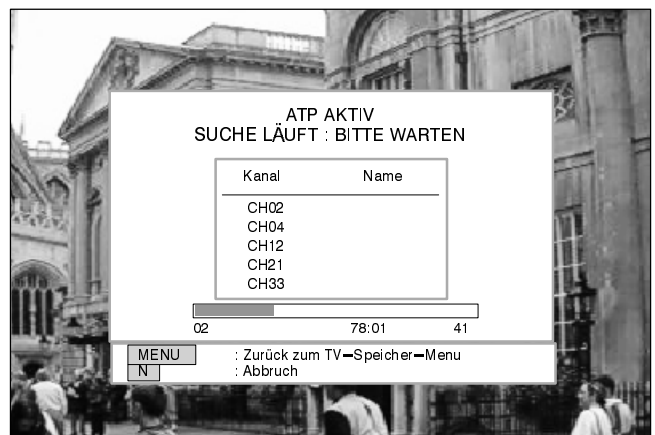
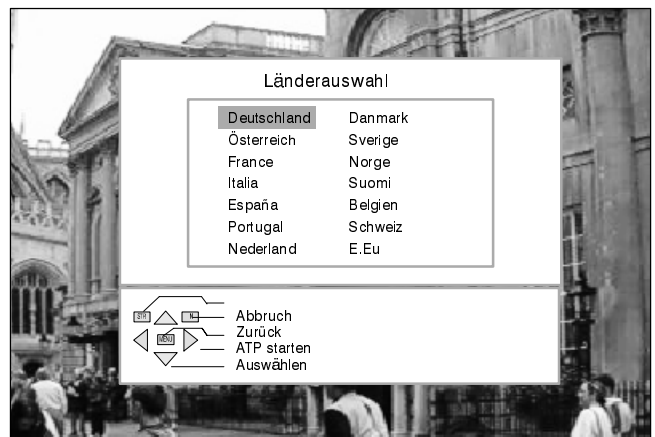
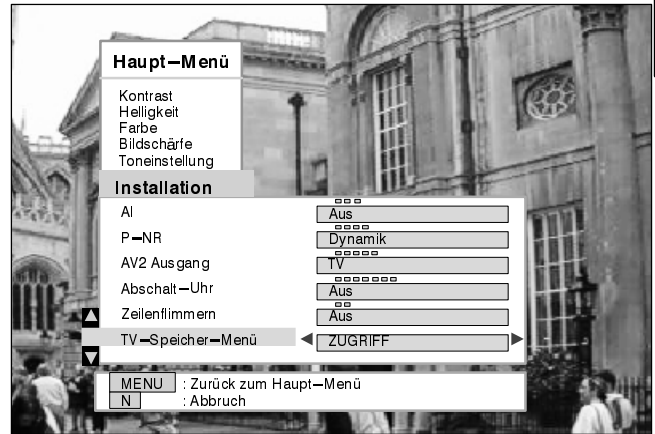

# MANUELLER SENDERSUCHLAUF

Der Suchlauf kann vom Bildschirmmenü aus oder am Gerät eingeschaltet werden.

## Suchlauf-Menü

Haupt-Menü öffnen



Weiter zum Installation-Menü



Zugriff



Weiter zum TV-Speicher-Menü



Zugriff



Weiter zum Suchlauf-Meü



Programmplatz auswählen



Mit dem Abstimmen beginnen

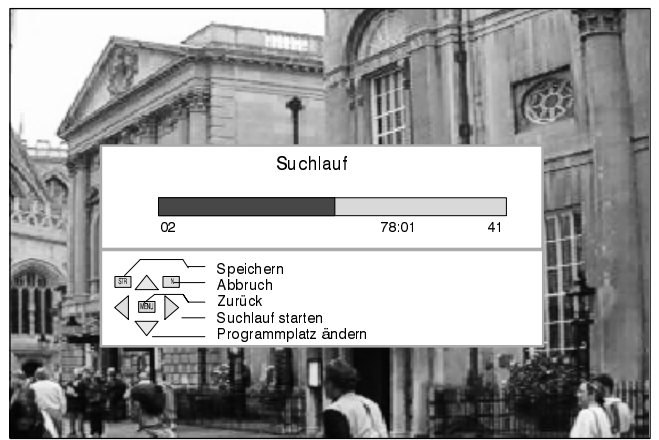
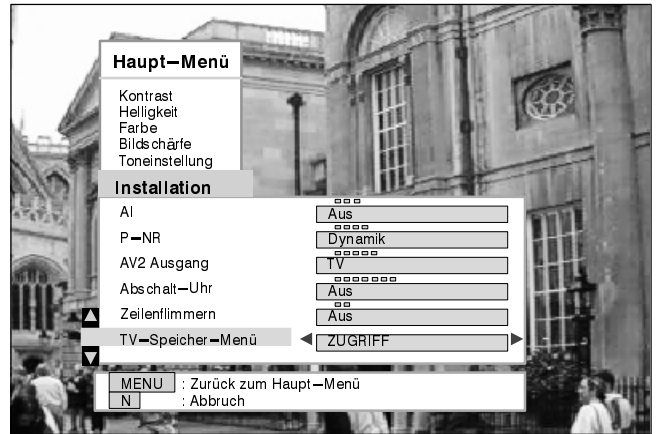

## Suchlauf (am Gerät)

Taste F (am Gerät) drücken, bis das Abstimm-Menü angezeigt wird



Minus- oder Plustaste drücken Zugriff aufs Abstimm-Menü



TV/AV-Taste drücken, um den gewünschten Programmplatz einzuschalten



Minus- oder Plustaste drücken, um das Abstimmen mit dem Suchlauf zu beginnen



Zum Speichern der Änderungen STR drücken



Beenden mit Druck auf F-Taste

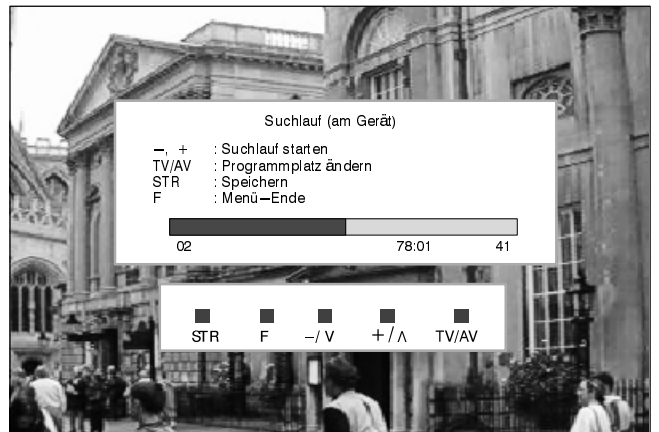

# MENÜ (OSD) SPRACHE

Bei der anfänglichen Installation des Fernsehers wurde die Menüsprache gemäß des von Ihnen gewählten Landes eingestellt. Wenn Sie eine andere Sprache möchten, können Sie eine aus dem OSD-Sprachmenü auswählen.

Haupt-Menü öffnen

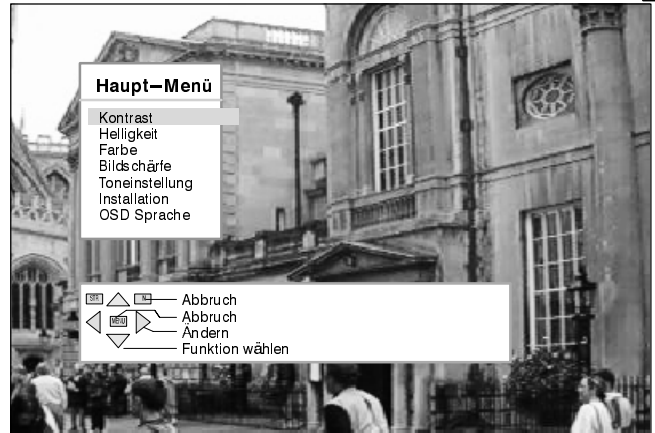
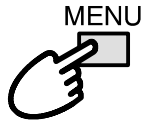

Weiter zum OSD-Sprachen-Menü

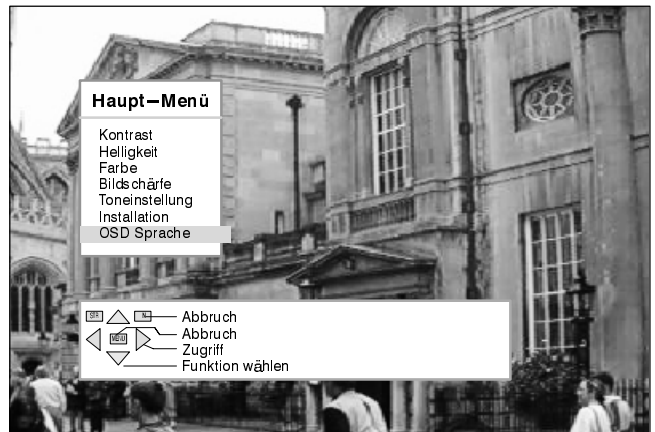

Zugriff auf die Sprache Ihrer Wahl

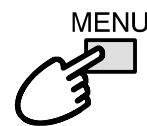
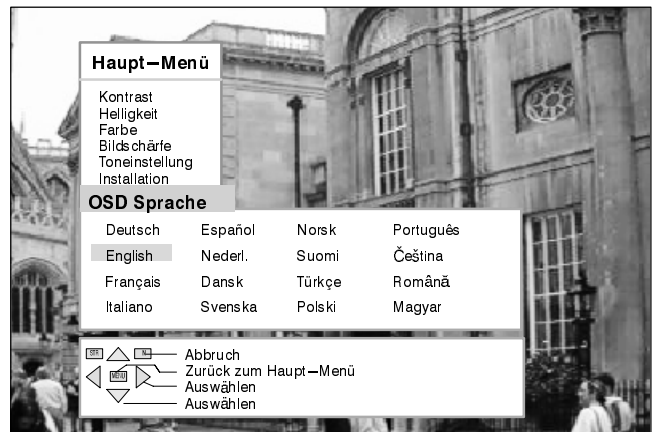
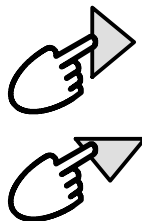

Zurück zum Haupt-Menü

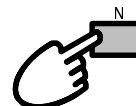

Abbruch

# SURROUND – MENÜ

Im Normalfall erfolgt die Stereo-Tonwiedergabe über den rechten und linken Lautsprecher, bei **Dolby Pro Logic Raumton** aber auch über einen Kanal in der Mitte und von hinten. Der mittlere Kanal verbessert die Tonschärfe beim Raumton und beim Dialog, während der Hintere Tonkanal die Raumtonwirkung verstärkt und spezielle Effekte erzeugt.

Die **Dolby Pro Logic Raumtonwiedergabe** setzt voraus, daß Sie Fernsehprogramme, die mit entsprechenden Signalen gesendet werden, als Stereosendung empfangen können. Wenn in Ihrem Empfangsbereich keine Stereosendungen ausgestrahlt werden, fehlen die **Dolby Pro Logic Raumtonsignale** beim Empfang, also ist dann auch keine **Dolby Pro Logic Raumtonwiedergabe** möglich (bzw. nur beim Abspielen einer Stereo-Videobandaufnahme oder einer Stereo-Laser-Videodisc).

**Dolby Pro Logic Raumton** funktioniert mit Videobandaufnahmen, Laser-Videodiscs und Fernsehprogrammen mit dem Dolby Raumtonsymbol:



Haupt-Menü öffnen

Weiter zur Toneinstellung

Zugriff

1. Weiter mit Bass-Einstellung  
Auf Mittelposition einstellen

2. Weiter mit Treble-Einstellung  
Auf Mittelposition einstellen

3. Weiter mit  
3D-Bass-Subwoofer  
Auf Normalposition einstellen

Weiter zur Surround-Menü

Zugriff

Mit dem Cursor zu Ihrer Wahl

Auswahl von Optionen bzw.  
ändern von Pegeleinstellen.

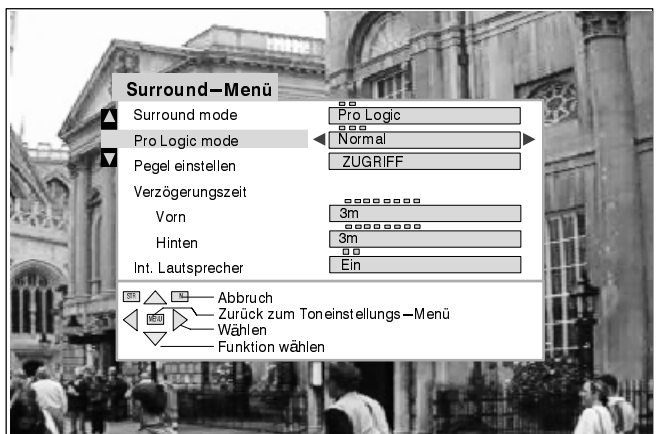
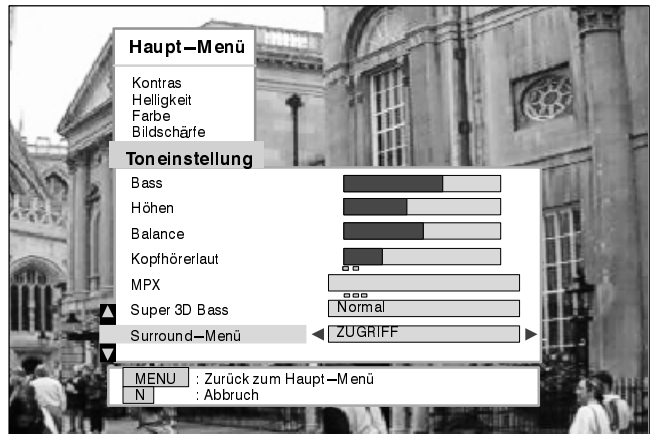
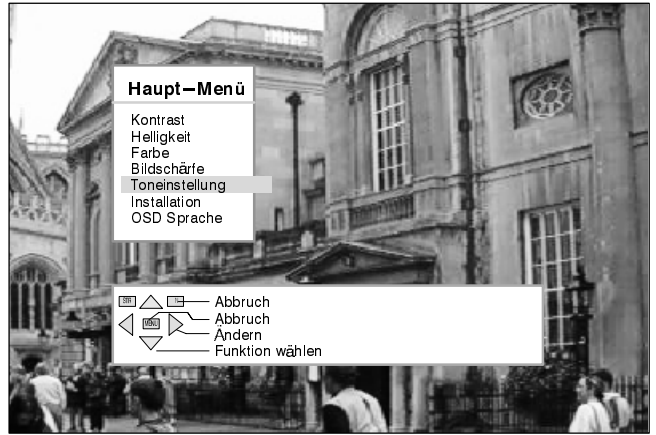
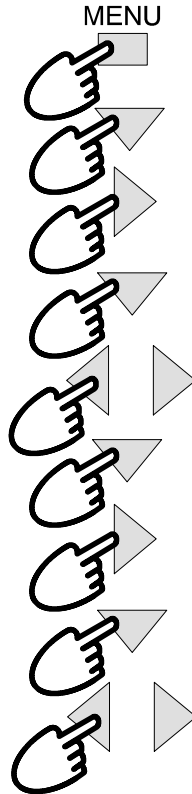

Die Raumtonwiedergabe ist auf zweierlei Weise möglich: mit Pro Logic oder mit Tonsimulation.

Schalten Sie auf die gewünschte Einstellung um.



Die Lautstärke der einzelnen Lautsprecher, d.h. links, rechts, in der Mitte und hinten, stellen Sie von Ihrem normalen Sitzplatz aus ein, bis Sie die optimale Wiedergabe erhalten. Zum Einstellen können Sie das TV-Tonsignal oder das vorhandene Testsignal benutzen. Die Lautsprechereinstellmöglichkeiten hängen vom eingestellten Wiedergabemodus ab.

Der Abstand zwischen Ihrem Sitzplatz und den Lautsprechern wird über das Lautsprecherabstandsmenü eingestellt. Wenn die Abstände nicht richtig eingestellt werden und die Hintere Raumton-Lautsprecher näher als die vorderen (im Fernseher) sind, werden evtl. aus den Hintere Raumton-Lautsprechern unerwünschte Dialogsignale wiedergegeben.

**Verzögerungszeit**

Um solche Störungen auszuschließen, können Sie im Menü "**Verzögerungszeit**" die Signale der vorderen oder Hintere Lautsprecher verzögern. So scheinen sie weiter entfernt, als sie eigentlich sind und Dialoge aus den vorderen Lautsprechern (im Fernseher) werden deutlicher. Die Lautsprechereinstellungen hängen vom eingestellten Wiedergabemodus ab.

**Int. Lautsprecher**

Sind normalerweise an, wenn jedoch separate extern verstärkte Frontlautsprecher angeschlossen werden, kann man die internen Lautsprecher abschalten. Siehe Seite 31 für Anschlußdetails.



# DOLBY PRO LOGIC BETRIEB

Wenn **Pro Logic Raumton** eingeschaltet ist, gibt es drei Möglichkeiten:

**Normale, Phantom oder 3 Stereo.**

## Normale Raumtonwiedergabe mit Dolby Pro Logic

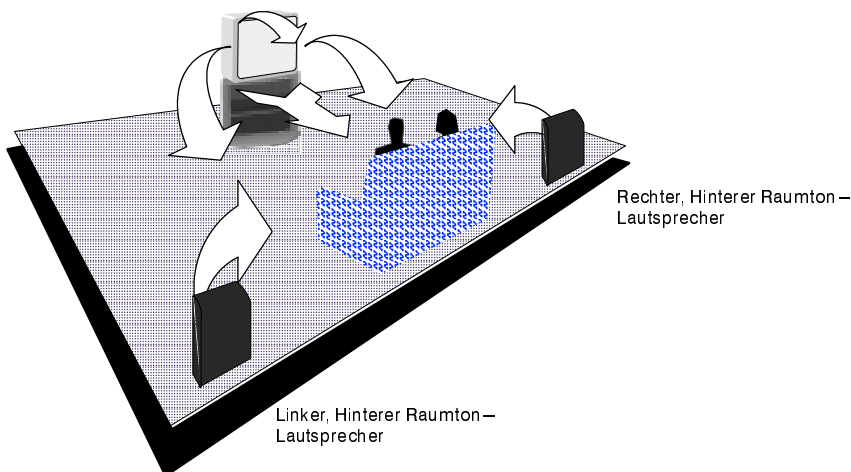

HINWEIS

Mit Druck auf den Raumtonschalter ("Surround") schalten Sie auf 2-Kanal-Tonwiedergabe um (und umgekehrt).

Ist die Surround-Funktion in die Off-Position geschaltet, ist eine Balance-Regelung als Zusatzoption im Tonmenü möglich.

## Phantom Raumtonwiedergabe mit Dolby Pro Logic

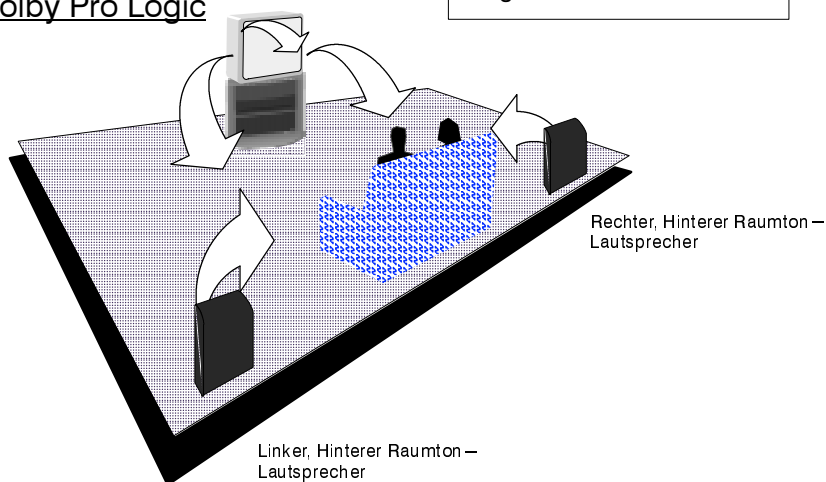

## 3-Stereo–Raumtonwiedergabe mit Dolby Pro Logic

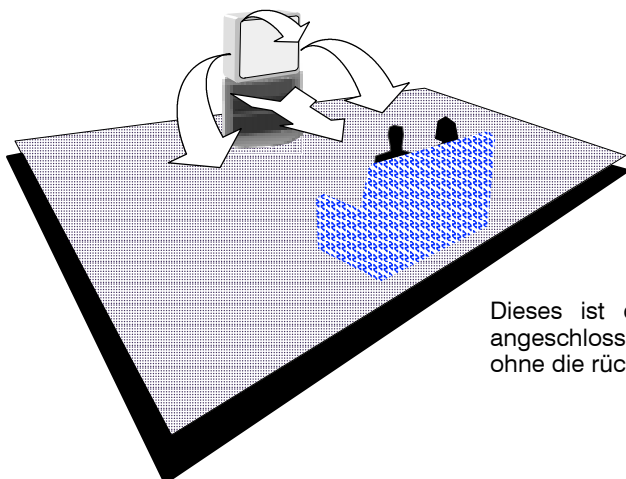

Dieses ist die beste Art falls die rückwärtigen Lautsprecher nicht angeschlossen sind. Sie bietet Dolby Surround Pro Logic Effekt jedoch ohne die rückwärtigen Umgebungslautsprecher.



# SIMULIERTER RAUMTON

Durch Simulation lassen sich verschiedene Raumtoneffekte erzielen. Dabei wird der Ton, so wie ihn das Publikum direkt hört, einschließlich der Tonreflexe von den Wänden, der Decke und dem Boden wie in einer Disko wiedergegeben.

Atmosphäre	Toneffekt	Entsprechende Tonquellen
1. Disco	Ein von Musik so stark gefüllter Raum, daß man das Gefühl hat, in der Musik zu schwimmen.	Disco-, Tanz- oder Jazzmusik.
2. Spielfilm	Film-Software-Wiedergabe ohne Dolby-Raumtonsignal.	Alle Film- oder Musik-Software-Aufnahmen ohne Dolby-Raumtonsignal.
3. Life	Großes, gut besetztes Sportstadion – z.B. bei einem Länderspiel.	Alle Live-Übertragungen von Sportveranstaltungen.

## PEGEL EINSTELLEN

Die Lautstärke der einzelnen Lautsprecher, d.h. links, rechts, in der Mitte und hinten, stellen Sie von Ihrem normalen Sitzplatz aus ein, bis Sie die optimale Wiedergabe erhalten. Zum Einstellen können Sie das TV-Tonsignal oder das vorhandene Testsignal benutzen. Beim Benutzen von externer Stereoausrüstung wird empfohlen, den Lautsprecherpegel auf die Mittelpunkt-Position einzustellen.

Die Lautsprechereinstellmöglichkeiten hängen vom eingestellten Wiedergabemodus ab.

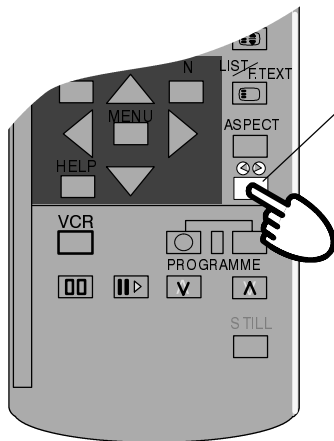

**Raumtonumschaltung (Surround)** schaltet das Testsignal an oder aus.



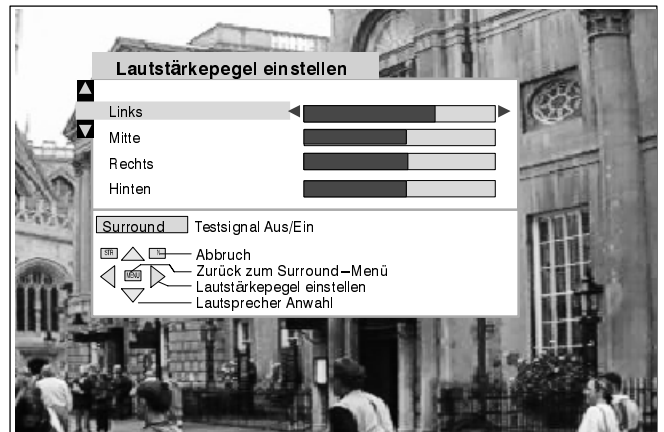



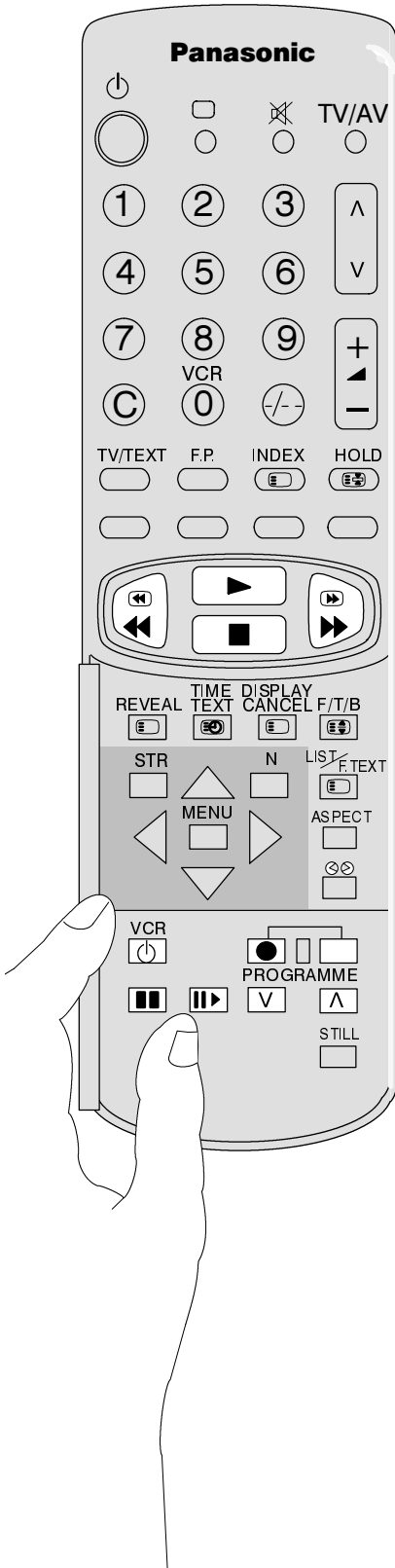

Surround-Mode zeigt Pro Logic Betriebsart an.



# BEDIENUNG DES VIDEORECORDERS

Mit der Fernbedienung lassen sich auch die Grundfunktionen fast aller Panasonic-Videorecorder steuern.

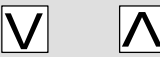

	<p><b>VCR</b> <b>Bereitschaft (Standby)</b></p> <p>Taste drücken, um Videorecorder auf Bereitschaftsmodus zu schalten. Taste erneut drücken, um Gerät wieder einzuschalten.</p>
	<p><b>Play</b></p> <p>Taste drücken, um das Band abzuspielen.</p>
	<p><b>Stop</b></p> <p>Taste drücken, um das Band anzuhalten.</p>
	<p><b>Schnellvorlauf/Suchlauf vorwärts (Fast Forward/Cue)</b></p> <p>Taste drücken, um das Band schnell vorzuspulen. Im Abspielmodus schaltet die Taste auf Bildsuchlauf vorwärts um.</p>
	<p><b>Schnellrücklauf/Suchlauf rückwärts (Rewind/Review)</b></p> <p>Taste drücken, um das Band schnell zurückzuspulen. Im Abspielmodus schaltet die Taste auf Bildsuchlauf rückwärts um.</p>
	<p><b>Pause/Standbild</b></p> <p>Im Abspielmodus diese Taste drücken, um das Bild anzuhalten.</p>
	<p><b>Einzelbild</b></p> <p>Im PAUSE/STANDBILD-Modus diese Taste drücken, um das Band Bild für Bild abzuspielen.</p>
	<p><b>Programm Auf/Ab</b></p> <p>Wechselnder VCR-Programmposition vorwärts oder rückwärts um einen Schritt.</p>
	<p><b>Aufzeichnen (Record)</b></p> <p>Zum Aufzeichnen diese Tasten gleichzeitig drücken.</p>

# BEDIENUNG DER VIDEOTEXT – EINRICHTUNG

## In der Schweiz entspricht Videotext dem Teletext

- Videotext–Einrichtungen sind von den jeweiligen Sendestationen abhängig und stehen nur dann zur Verfügung, wenn der gewählte Kanal Videotext überträgt.
- Dieses Fernsehgerät kann die deutschen TOP–Videotextsendungen empfangen und schaltet automatisch darauf um, wenn sie empfangen werden. Dies wird im Einblendungsbereich unten auf dem Bildschirm angezeigt.
- Wenn die **MENU**–Taste im Videotext–Betrieb gedrückt wird, kann der Kontrast mit Hilfe der ◀▶ Tasten verändert werden.
- Die Lautstärke kann während des Videotext–Betriebes mit den Lautstärke–Tasten verändert werden.

## Was ist der LIST–Modus?

Im LIST–Modus erscheinen im unteren Bereich des Bildschirms vier Seitennummern in unterschiedlichen Farben. Diese Nummern können geändert und im Speicher des Fernsehgerätes gespeichert werden.

## Was ist FASTEXT?

Im FASTEXT–Modus erscheinen im unteren Bereich des Bildschirms vier Themenbereiche in unterschiedlichen Farben. Für Zugriff auf weitere Informationen zu einem dieser Themen einfach die entsprechende Farbtaste drücken. Mit Hilfe dieser Einrichtung erhalten Sie schnellen Zugriff auf Informationen zu den gezeigten Themen.

## Was ist TOP–Videotext?

TOP ist die Abkürzung für "Table of Pages" (Seitenliste) oder auch "Videotext ohne Probleme".

TOP–Videotext ist eine neue Entwicklung, die die Auswahl gewünschter Videotext–Seiten leichter und schneller gestaltet. Sie erhalten sofortigen Zugriff auf bestimmte Seiten – drücken Sie die Taste und die Seite erscheint sofort.

## Wie funktioniert TOP?

Das TOP–System arbeitet mit den vier farbigen Tasten – Rot, Grün, Gelb und Blau – zur Auswahl der folgenden Informationen:

- Die rote Taste wählt die VORHERIGE Seite.
- Die grüne Taste wählt die FOLGENDE Seite.
- Die gelbe Taste wählt Seiten innerhalb einer Gruppe. Mit jedem Tastendruck ändert sich das Thema innerhalb einer Gruppe. Sie können z.B. mit dieser Taste vom Thema WIRTSCHAFT zum Thema KULTUR übergehen. Mit Hilfe der roten und grünen Taste wählen Sie dann die VORHERIGE oder die FOLGENDE Seite innerhalb des Themas KULTUR.
- Ein größerer Sprung von Gruppe zu Block wird mit der blauen Taste ausgeführt, z.B. zum Thema SPORT. Innerhalb dieses Themas können Sie dann verschiedene Gruppen wählen – Tennis, Fußball, Baseball usw. Mit der roten und der grünen Taste wählen Sie dann wieder die VORHERIGEN oder die FOLGENDEN Seiten.

## Was sind die Vorteile?

- Seitenwahl mit einem Tastendruck.
- Problemlose, schrittweise Wahl des gewünschten Themas.
- Kürzere Wartezeiten.
- Wenn eine Seite nicht existiert, erscheint ein Fragezeichen am unteren Bildschirmrand.
- Anzeige des Seitenstatus in unteren Teil des Bildschirms, so daß Sie jederzeit sehen können, welche Taste die gewünschten Informationen aufruft.

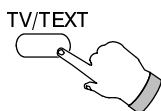

## TV/Videotext–Modus

Die **TV/TEXT**–Taste drücken.  
Auf dem Bildschirm erscheint die Videotext–Seite.  
Taste erneut drücken, wenn Sie zum TV–Modus zurückkehren möchten.

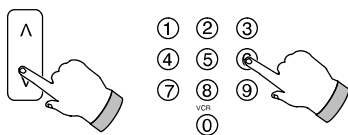

## Seiten–Auswahl

Seiten können auf zwei Arten gewählt werden:  
a. Die Auf/Ab–Taste drücken, um die Seitenzahl um einen Schritt zu erhöhen oder zu reduzieren.  
b. Mit den Tasten 0–9 auf der Fernbedienung die Seitenzahl eingeben.

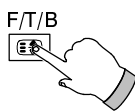

## Ganz/Oben/Unten

Taste drücken, um die OBERE Bildhälfte zu vergrößern.  
Taste erneut drücken, um die UNTERE Bildhälfte zu vergrößern.  
Taste nochmals drücken, um zur normalen Größe (GANZER BILDSCHIRM) zurückzukehren.



## Aufdecken

Taste drücken, um verdeckte Worte aufzudecken, z.B. Antworten für die Rätselseite. Taste erneut drücken, um Worte wieder zu verdecken.

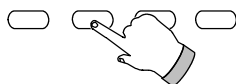

## Rote/grüne/gelbe/blau Tasten

Im TOP– oder FASTEXT–Modus beziehen sich diese Tasten auf verschiedene, farbig gekennzeichnete Themen.  
Im LIST–Modus beziehen sie sich auf verschiedene, farbig gekennzeichnete Seiten.

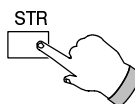

## List–Speicher

Im LIST–Modus können die vier Seitennummern nur für Kanalpositionen 1–25 geändert werden. Hierzu eine der Farbtasten drücken und die neue Seitennummer eingeben. Die **STR**–Taste drücken und gedrückt halten, bis die Seitennummern ihre Farbe ändern.

Die Programmposition kann nicht geändert werden, wenn Sie sich im Betrieb für "Aktuelle Nachrichtenmeldung", "Aktualisierung" oder "Codierter Zugriff auf Zusatzseiten" befinden.

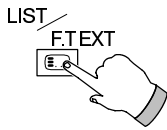

## List/F.text (Fast-Text und TOP-Text sind identisch)

### Bei List-/Top-Betrieb

Taste drücken, um vom TOP-Modus auf LIST-Betrieb überzugehen oder umgekehrt. Taste drücken, um vom Fast-Text/TOP-Text Modus zu LIST-Modus überzugehen oder umgekehrt. Im Fast-Text/TOP-Text Modus erscheinen unten auf dem Bildschirm vier verschiedenfarbige Themen. Für weitere Informationen zu einem dieser Themen einfach die entsprechende Farbtaste drücken.

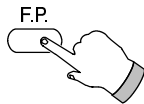

## Beliebteste Seite (F.P.)

Zum Speichern einer Lieblingsseite für sofortigen Zugriff. Dazu muß sich das Fernsehgerät im LIST-Modus befinden und auf eine Programmposition zwischen 1 und 25 eingeschaltet sein. Die **BLAUE** Taste drücken, Seitennummer wählen, dann die **STR**-Taste drücken. Die Seitennummer ist damit gespeichert. Die **F.P.**-Taste drücken, um diese Seite erneut aufzurufen.

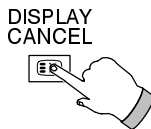

## Anzeige löschen (Display Cancel)

Diese Taste drücken, um weiterhin Fernsehen zusehen, während Sie eine Videotext-Seite suchen. Wenn die Seite gefunden wurde, erscheint die Seitennummer oben links auf dem Bildschirm.

Die Taste erneut drücken, um die Seite anzusehen.

**TV/TEXT**-Taste drücken, um zum normalen TV-Betrieb zurückzukehren.

### Aktuelle Nachrichtenmeldung

Wenn eine Seite für aktuelle Nachrichtenmeldungen gewählt wurde, diese Taste drücken, um das normale Fernsehprogramm zu sehen. Bei einer Aktualisierung wird diese automatisch auf dem Bildschirm angezeigt.

Taste drücken, um die Aktualisierung wieder zu löschen.

**TV/TEXT**-Taste drücken, um zum normalen TV-Betrieb zurückzukehren.

### Aktualisierung

Taste drücken, um Aktualisierungen von Informationen auf bestimmten Seiten einzusehen. Bei Empfang einer Aktualisierung erscheint die Seitennummer oben links auf dem Bildschirm.

Die Taste erneut drücken, um die Seite anzusehen.

**TV/TEXT**-Taste drücken, um zum normalen TV-Betrieb zurückzukehren.

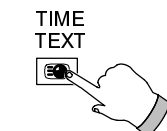

## Codierter Zugriff auf Zusatzseiten

Wenn Videotext-Informationen über eine Seite hinausgehen, kann es manchmal recht lange dauern, bis durch das automatische Weiterschalten der Zusatzseiten die gewünschte Seite erreicht wird. Sie können die Zahl der gewünschten Zusatzseite eingeben und weiterhin das normale Programm ansehen, bis die korrekte Zusatzseite gefunden wurde.

Mit den Tasten 0-9 die gewünschte Seitenzahl eingeben.

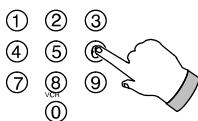

Die Taste **TIME TEXT** drücken. Oben rechts auf dem Bildschirm erscheint \*\*\*\*.

Gewünschte Zusatzseitenzahl eingeben, bevor die \*\*\*\* wieder verschwinden. Für Seite 6 z.B. wird 0, 0, 0 und 6 eingegeben. Bei LIST-Modus erscheint im aktuellen Kasten unten ein 'T'.

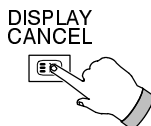

Taste **'DISPLAY CANCEL'** drücken, um das normale Fernsehprogramm anzusehen.

Wenn die Seite bereitsteht, dieselbe Taste erneut drücken, um die Seite anzusehen. Zum Löschen der Seite gibt es zwei Möglichkeiten:

- Eine neue Seitenzahl wählen.
- **TV/TEXT**-Taste drücken, um zum normalen TV-Betrieb zurückzukehren.



## Index

**INDEX** drücken, um zur Hauptverzeichnisseite zurückzukehren.

# ANWAHL DER AUDIO/VIDEO ANSCHÜSSE

Wenn Sie einen Videoeingang verwenden möchten, brauchen Sie nur von TV-Betrieb auf AV-Betrieb umzuschalten. Der entsprechende Eingang kann vorgewählt werden.

TV/AV-Taste drücken

A: Auf der Fernbedienung :

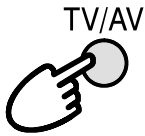

Entsprechende farbige Taste drücken, solange die Optionen auf dem Bildschirm angezeigt werden.



Um z.B. von AV2 auf AV2S umzuschalten, die gleiche farbige Taste zweimal drücken.

B: Am Gerät : Wiederholt die TV/AV-Taste drücken, bis der entsprechende AV-Eingang angezeigt wird. Die Einblendung AV1 – AV4 verschwindet automatisch.

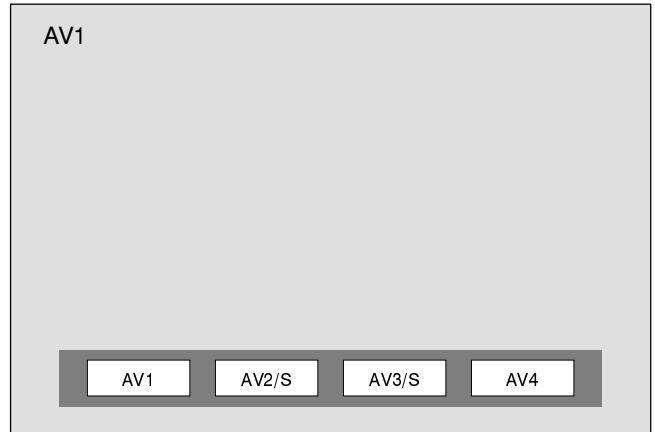

Bitte beachten Sie die Hinweise auf den Seiten 12, 29 und 30.

## INSTALLATION

Haupt-Menü öffnen

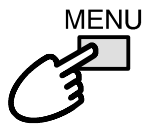

Weiter zum Installation-Menü



Zugriff



Mit dem Cursor zu Ihrer Wahl



Wert höher oder niedriger stellen.

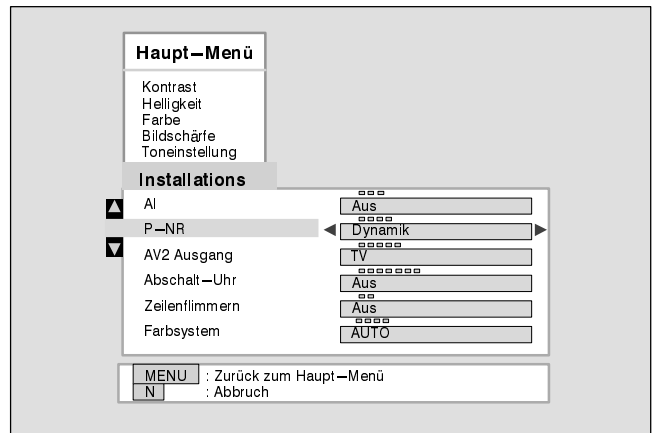
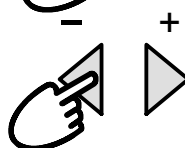

MENU : Zurück zum Haupt-Menü

N : Abbruch

MENU Zurück zum Haupt-Menü

ODER

N Abbruch

## TONEINSTELUNG

Haupt-Menü öffnen

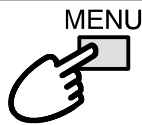

Weiter zur Toneinstellung



Zugriff



Weiter zur Einstellung Ihrer Wahl



Stärker oder schwächer einstellen oder eine Option auswählen – Funktion oder Surround-Menü.

Hinweis :

Lautstärkekorrektur

Einstellung der Lautstärke für einzelne Kanäle. Satellitensender können z.B. anders eingestellt werden als terrestrische Kanäle.

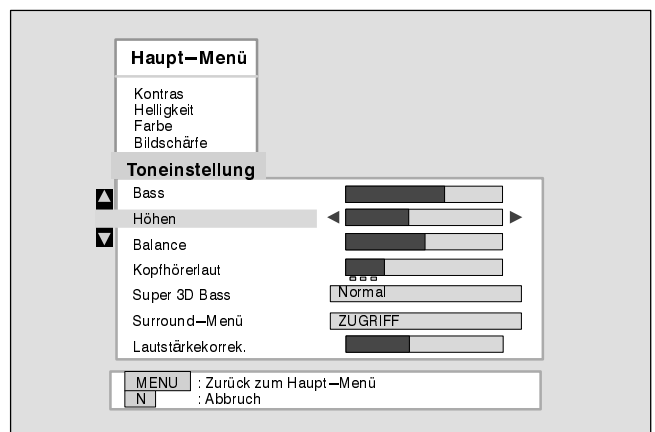
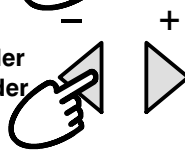

MENU : Zurück zum Haupt-Menü

N : Abbruch

MENU Zurück zum Haupt-Menü

ODER

N Abbruch

## Steckanschlüsse vorne am Gerät für AV3 ( 4-Pol S-Video, RCA Audio/Video- und Kopfhörer)

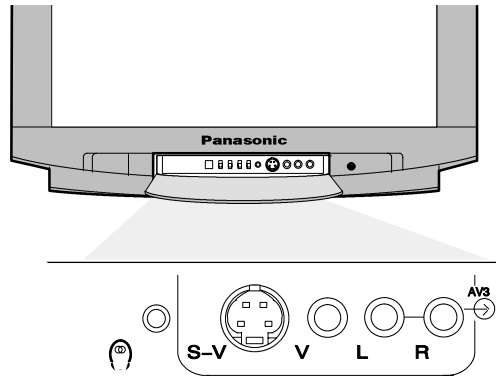

Kopfhörer      Video-Eingang (S-Video) S-V      Audio-Eingang L/R      Video-Eingang V      Audio-Eingang L/R

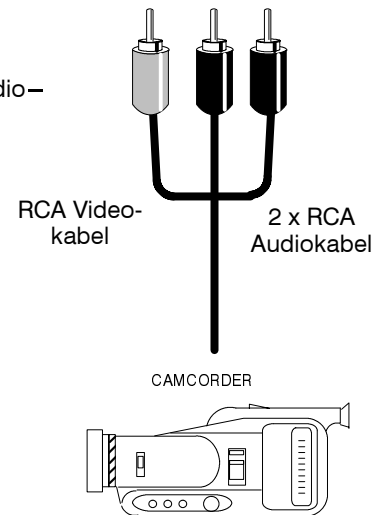
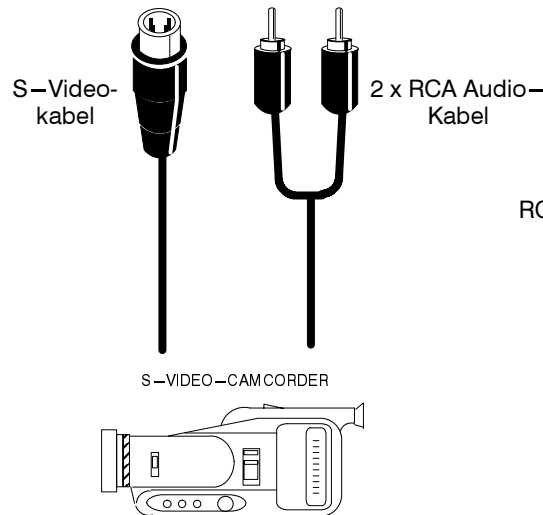

### Hinweise:

- Das abgebildete Zubehör samt Verbindungskabeln gehört nicht zum Lieferumfang dieses Fernsehgerätes.

## ■ SCART- und S-Video-Anschlußinformationen

### Informationen zum 21-poligen AV1 und AV4 SCART-Anschluß

Buchse Masse	21		20 FBAS Eingang (Video)
FBAS Ausgang (Video)	19		18 RGB Status Masse
FBAS Masse	17		16 Status RGB
Rot Eingang	15		14 Masse
Rot Masse	13		12 --
Grün Eingang	11		10 --
Grün Masse	9		8 Status FBAS
Blau Eingang	7		6 Audio Eingang (L)
Blau Masse	5		4 Audio Masse
Audio Ausgang (L)	3		2 Audio Eingang (R)
Audio Ausgang (R)	1		

AV1 ist RGB geeignet.  
AV4 ist kein RGB-Eingang.

### Informationen zum 21-poligen AV2 SCART-Anschluß

Buchse Masse	21		20 FBAS Ausgang (Video)
FBAS Eingang (Video)	19		18 Masse
FBAS Masse	17		16 --
S.F. Eingang	15		14 Masse
Masse	13		12 --
--	11		10 --
Masse	9		8 Status FBAS
--	7		6 Audio Eingang (L)
Masse	5		4 Audio Masse
Audio Ausgang (L)	3		2 Audio Eingang (R)
Audio Ausgang (R)	1		

Pole 15 und 20 sind je nach Anwendung von AV2 S-VHS/VIDEO im Betrieb

### 4-poliger / S-Video-Anschluß AV3

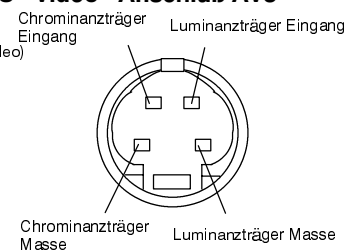

## 21 – polige AV1 bzw. AV2(S) und AV4 SCART – und RCA Audio – Ausgangsanschlüsse hinten am Gerät

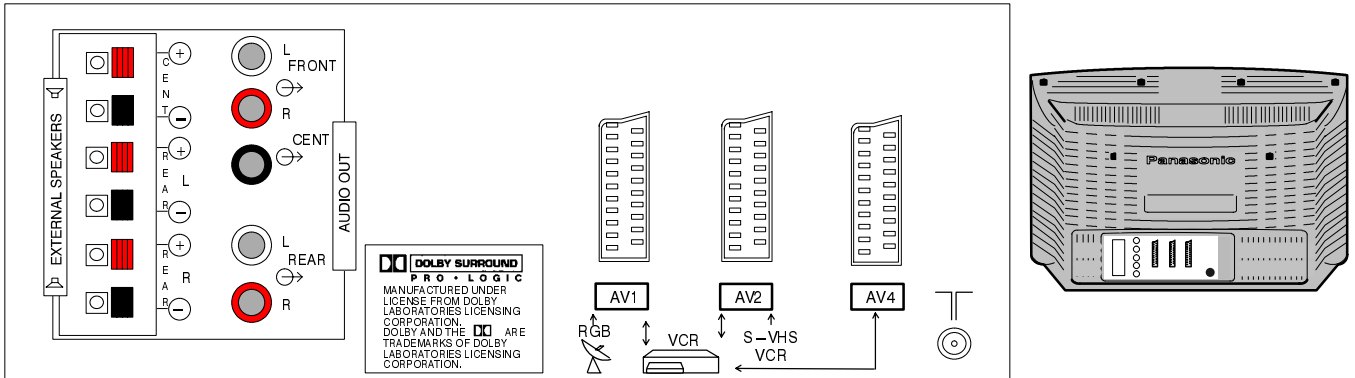

Eingang/Ausgang von der AV-1 SCART Buchse

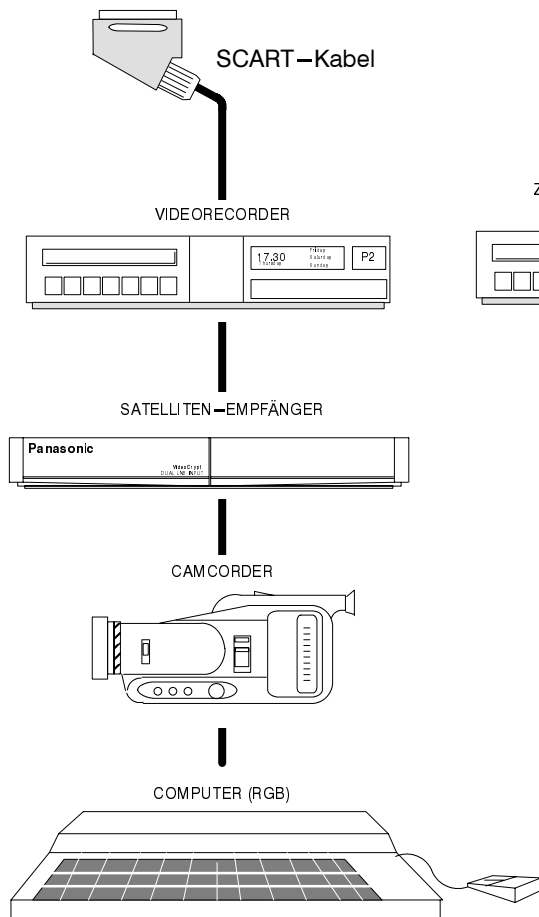

Eingang/Ausgang von der AV-2 SCART Buchse

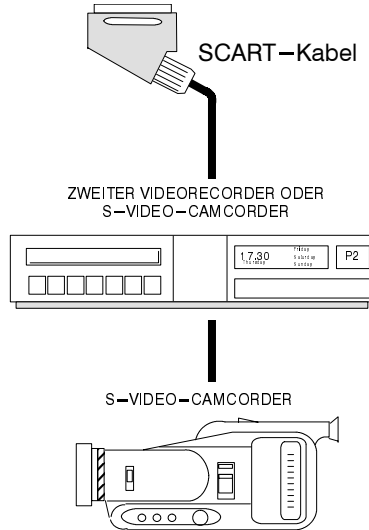

Eingang/Ausgang von der AV-4 SCART Buchse

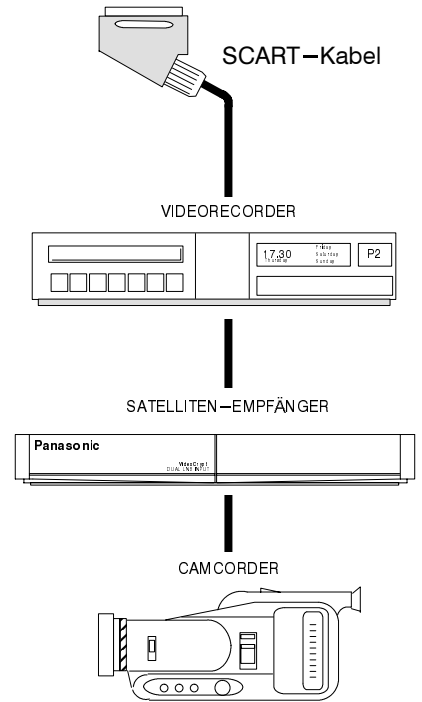

### HINWEISE:

- Dieses Zubehör samt Anschlußkabeln gehört nicht zum Lieferumfang dieses Fernsehgerätes.
- Es darf kein Computer mit TTL –Ausgang (5V) an diesem Gerät angeschlossen werden.
- Der 21 – polige AV2 –Anschluß ist auch als Ausgang für Audio/Videogeräte geeignet. Genauere Angaben – siehe Seite 12.)
- Die Scartanschlüsse sind für Autobetrieb (Schaltspannung) ausgelegt.

## AUDIO – AUSGÄNGE : Anschluss eines oder mehrerer externer Verstärker

Die 5 Audio-Out-Anschlüsse an der Rückseite Ihres TV-Gerätes erlauben Ihnen Ihr eigenes maßgeschneidertes Soundsystem durch Anschluss zusätzlicher Verstärker oder Receiver zu schaffen.

Zum Beispiel kann über die beiden Anschlüsse "FRONT-L und FRONT-R" eine vorhandene HIFI-Anlage angeschlossen werden, mit deren 2 Lautsprechern die Toninformation des linken und rechten Kanals des TV-Gerätes wiedergegeben werden.

Anschlussbeispiel siehe unten.





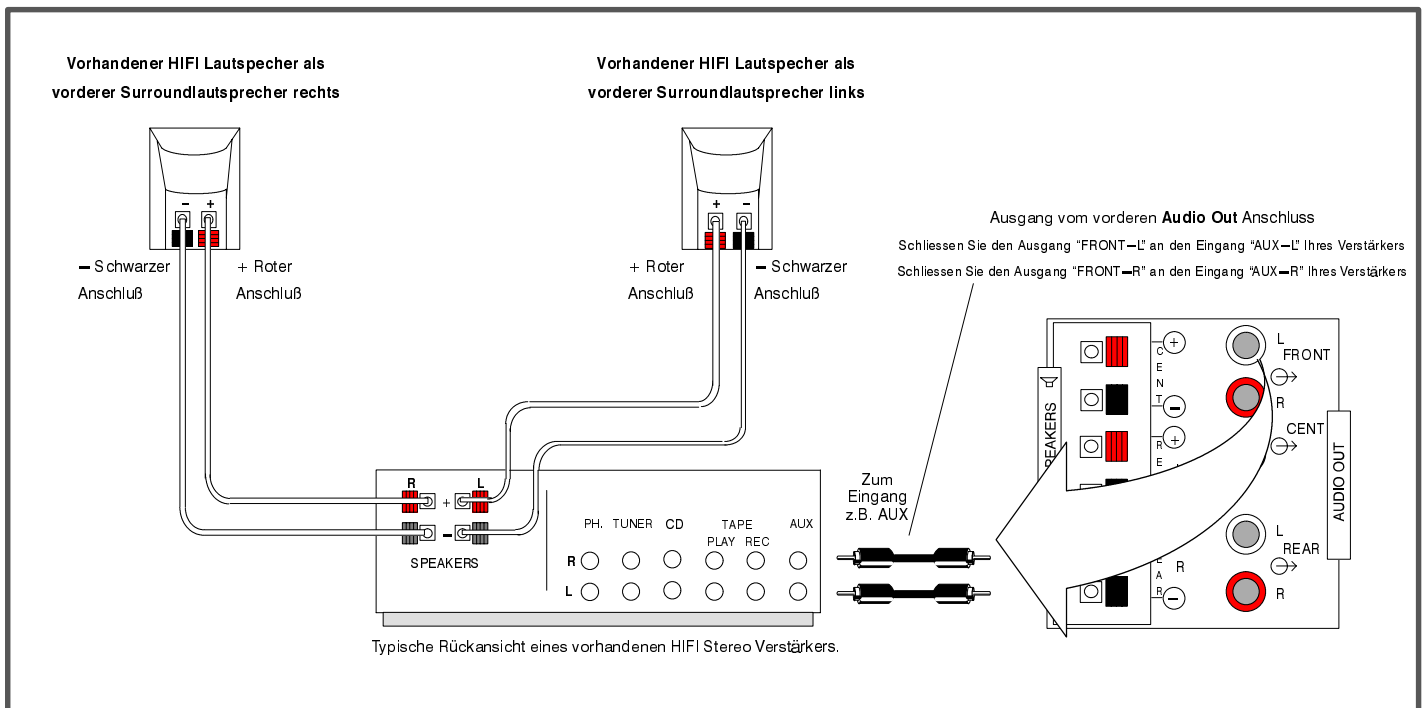
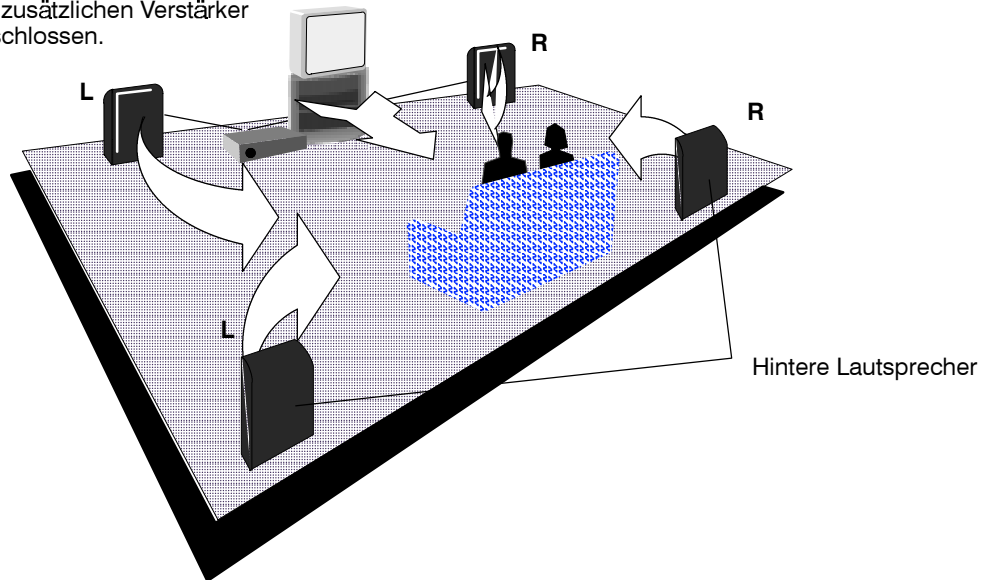



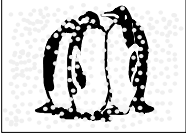
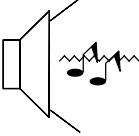

Die internen Lautsprecher des TV-Gerätes können dann im Surround-Menü ausgeschaltet werden.

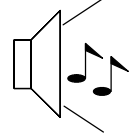
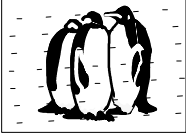
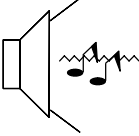
Externe vordere Lautsprecher an einen zusätzlichen Verstärker angeschlossen.

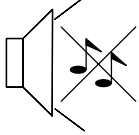

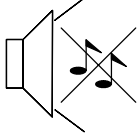
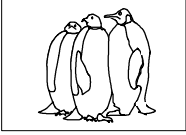
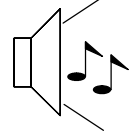
Die Ausgänge "CENT" (für den Mittenkanal), sowie die Ausgänge "REAR-L-R" (Hintere Kanäle links und rechts) sind für weitere Zusatz-Verstärker zu benutzen.

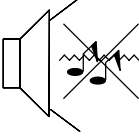

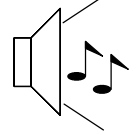
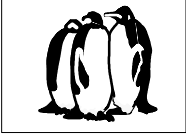
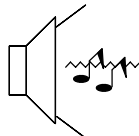
Symptome		Überprüfung
Bild	Ton	
 Schneebilder	 Verzerrte Tonwiedergabe	Richtung, Standort der Fernsehantenne Kanal-Eingabe Feinabstimmung
 Geisterbilder	 Normal Tonwiedergabe	Richtung, Standort der Fernsehantenne Kanal-Eingabe Feinabstimmung
 Bildstörungen	 Verzerrte Tonwiedergabe	Nicht enstörte elektrische Geräte, Autos, Motorräder, Leuchtsofflampen
 Normales Bild	 Kein Ton	Stummschaltung eingeschaltet
 Kein Bild	 Kein Ton	Netzstecker angeschlossen ? Eingeschaltet ? Überprüfung von Kontrast, Helligkeit, Lautstärke
 Kein Farbe	 Normale Tonwiedergabe	Prüfen der Farbwerte und die Empfangseinstellung PAL oder SECAM bzw. auto
 Zerhacktes Bild	 Schwacher oder verzerrter Ton	Kanal-Eingabe Feinabstimmung
 Farbflecke	 Normaler Ton	Magnetische Störungen durch nicht abgeschirmte Geräte. Gerät wurde einschaltet transportiert. Gerät für 30 Minuten ausgeschaltet lassen.
 Normales Bild	 Schwacher oder gestörter Ton	Schalten Sie die MPX-Einstellung (Ton-Menü) auf Mono bis sich der Empfang verbessert.

## ■ Kundendienst

Bevor Sie den Kundendienst verlangen, bitten wir Sie, die Symptome gemäß Beschreibung unter "Störungssuche" auf der letzten Seite zu bestimmen. Bitte wenden Sie sich im Bedarfsfall an Ihren örtlichen Panasonic-Fachhändler und geben Sie die Typen- und Seriennummer des Geräts an (beide befinden sich hinten am Gerät).

## ■ TV-Spiele und Heimcomputer

Wenn Sie Ihr Fernsehgerät längere Zeit für TV-Spiele oder Heimcomputer verwenden, können sich auf dem Bildschirm 'Schatten' bilden. Dieser permanente Bildschirmschaden kann vermieden werden, wenn Sie folgende Punkte beachten:

- Helligkeits- und Kontrastwerte auf ein Minimum reduzieren.
- Das Fernsehgerät nicht ununterbrochen über längere Zeiträume für Videospiele oder als Computermonitor verwenden.
- Diese Art von Bildschirmschaden ist kein Funktionsdefekt und wird daher nicht von der Panasonic-Garantie abgedeckt.

## ■ Ausschaltfunktion beim Einschlafen

Wenn das Gerät noch eingeschaltet ist, wenn die Sendezeit endet, schaltet das Gerät nach 30 Minuten automatisch auf Bereitschaft. Diese Funktion wird nicht wirksam, wenn AV eingeschaltet ist.

## ■ Zuletzt gespeicherte Programmposition

Gewisse Funktionen haben einen Speicher für die letzte Programmposition – d.h. die Einstellung beim letzten Ausschalten entspricht der Einstellung beim nächsten Wiedereinschalten:

Programm	NTSC-Farbtone (Nur M.NTSC/NTSC)
AV-Stellung	Kontrast
MPX	Schärfe
Lautstärke	Aspekt
Tiefen	Bereitschaft
Höhen	Künstliche Intelligenz (AI)
Farbe	AV2 Ausgang Auswahl
Helligkeit	Status
Kopfhörer-Lautstärke	Balance
Raumton-Wiedergabe	P-NR
Flimmerfrei	Farbsystem
Pegel einstellen	OSD Sprache
Verzögerungszeit	

## TECHNISCHE DATEN

		TX-W32D3DP	
<b>Stromquelle</b>		220 – 240V 50Hz Wechselspannung	
<b>Leistungsaufnahme</b>		197W	
<b>Standby-Leistungsaufnahme</b>		1W	
<b>Bildröhre</b>		76 cm sichtbare Diagonale	
<b>Audio-Ausgang (Musik)</b>		Vordere Links / Rechts 2 x 20W, Zentraler 20W, Surround 2 x 15W, Super 3D Bass 26W	
<b>Abmessungen</b>	H B T	555 mm	862 mm 553 mm
<b>Gewicht (kg)</b>		52	
<b>Empfangs-Systeme</b>		<b>PAL B, G, H, I, PAL-60, SECAM B, G, SECAM L/L'</b> VHF E2 – E12 VHF H1 – H2 (ITALY) VHF A – H (ITALY) UHF E21 – E69 CATV (S01 – S05) CATV S1 – S10 (M1 – M10) CATV S11 – S20 (U1 – U10) CATV S21 – S41 (Hyperband) <b>PAL D,K, SECAM D,K</b> VHF R1 – R2 VHF R3 – R5 VHF R6 – R12 UHF E21 – E69 <b>M.NTSC</b> Abspielen von 4,43 MHz NTSC-Videorecordern <b>NTSC (Nur AV-Eingang)</b> Abspielen von NTSC Videorecordern	
<b>Antenne – hinten am Gerät</b>		VHF/UHF/ Kabelkanäle (CATV)	
<b>Kopfhörer – vorne am Gerät</b>		3,5mm, 8Ω Impedanz	
<b>AV – hinten am Gerät</b>		<b>AV1</b> – 21-poliger Anschluß für Audio/ Videoeingang/ausgang, RGB-Eingang. <b>AV2</b> – 21-poliger Anschluß für Audio/ Videoeingang/ausgang, S-Video-Eingang, wählbarer Ausgang <b>AV4</b> – 21-poliger Anschluß für Audio/ Videoeingang/ausgang	
<b>Dolby Surround Out – rückwärtig</b>		5 x Dolby Surround Out RCA Externe Lautsprecheranschlüsse – 2 x rückwärtig, 1 x Zentrum	
<b>AV – vorne am Gerät</b>		<b>AV3</b> – S-Video-Eingang, 2 x RCA Audio-Eingang, 1 x RCA Video eingang	

• Diese technischen Daten können ohne vorherige Ankündigung geändert werden. Die angegebenen Gewichte und Maße sind lediglich ungefähre Werte.

Dolby, Pro Logic und das  sind eingetragene Warenzeichen der Dolby Laboratories. In Lizenz von Dolby Laboratories Licensing Corporation hergestellt.

# Abschrift !

## FREIE UND HANSESTADT HAMBURG

BEHÖRDE FÜR ARBEIT, GESUNDHEIT UND SOZIALES

AMT FÜR ARBEITSSCHUTZ

Hamburg, den 21. Juli 1997

Gesch. -Z. : **AS 23 - Ba - RöV**

(Bei Beantwortung bitte angeben)

Behörde für Arbeit, Gesundheit und Soziales  
Postfach 76 01 06 - 22051 Hamburg

Fernsprecher : 2988-3138 (Durchwahl)  
Behördennetz : 9.63 3138  
TELEFAX : 2988-3370  
Arbeitsschutztelefon : 2988-2112  
Sitz : Adolph-Schönfelder-Straße 5  
22083 Hamburg (Barmbek)

### Zulassungsschein HH 25/97 Rö

Gemäß § 8 Abs. 2 der Röntgenverordnung (RöV) vom 8. Januar 1987 (BGBl. I. S. 114) wird auf Antrag der Firma Panasonic Testing Centre (Europe) GmbH, Winsbergring 15, 22525 Hamburg, die Bauart des folgenden Störstrahlers zugelassen :

Gegenstand : Fernsehgerät  
Markenname : Panasonic  
Typenbezeichnung : TX-W32D3DP  
Bildröhre : Matsushita/Panasonic W76LFC185X05  
Betriebsbedingungen : Hochspannung : max. 31,5 kV  
Strahlstrom : max. 1,5 mA  
Hersteller : Matsushita Electric (U.K.) Ltd.  
PTB-Prüfungsschein : Nr. 6.22 - F 1354 vom 3. Mai 1996

### **Kennzeichnung :**

Die Geräte sind mit dem Kennzeichen **HH 25/97 Rö** und mit folgendem Zusatz zu versehen :  
"Die in diesem Gerät entstehende Röntgenstrahlung ist ausreichend abgeschirmt. Die Bildröhrenspannung beträgt maximal 31,5 kV."

### **Befristung :**

Die Zulassung ist bis zum **30. April 2006** befristet. Die vor Ablauf dieser Frist in den Verkehr gebrachten Geräte dürfen gemäß § 8 Abs. 3 RöV weiter betrieben werden.

Bartels



